

# R30-R40

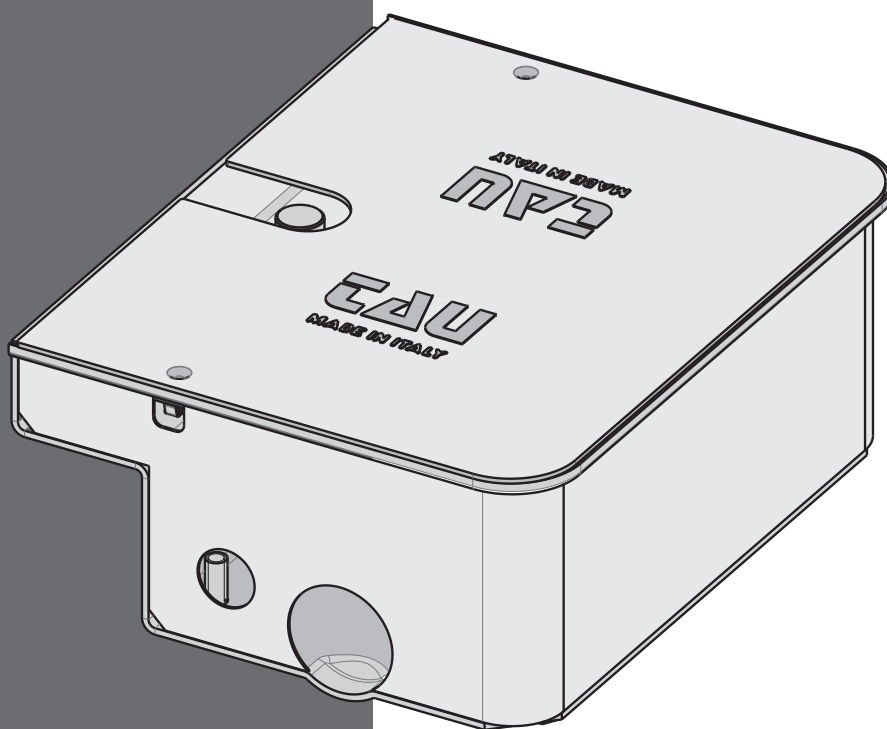

# WARNING!

- IT - ATTENZIONE: TUTTI I CAVI ELETTRICI NON DEVONO ESSERE GIUNTATI ALL'INTERNO DEL MOTORE, SE NECESSARIO, USARE L'APPOSITO CONNETTORE STAGNO OPTIONAL GS5 / GS3 A SECONDA DEL MODELLO. TAU SRL NON SI ASSUME LA RESPONSABILITÀ DEI DANNI CAUSATI DALLE INFILTRAZIONI DI ACQUA ALL'INTERNO DEI GIUNTI ERRATI. IL CAVO IN DOTAZIONE È DI LUNGHEZZA ADEGUATA PER EFFETTUARE I COLLEGAMENTI ALL'INTERNO DI SCATOLE DI DERIVAZIONE O DEL QUADRO DI COMANDO.**
- GB - WARNING: ALL ELECTRIC CABLES MUST NOT BE SPLICED INSIDE THE OPERATOR. IF NECESSARY, USE THE SPECIAL OPTIONAL WATERPROOF CONNECTOR GS5 / GS3 (DEPENDING UPON THE MODEL). TAU SRL DOES NOT TAKE RESPONSIBILITY FOR DAMAGES CAUSED BY WATER SEEPING THROUGH WRONG JOINTS. THE SUPPLIED CABLE IS LONG ENOUGH TO MAKE CONNECTIONS INSIDE JUNCTION BOXES OR CONTROL BOARDS.**
- DE - WARNUNG: ALLE ELEKTRISCHEN KABEL DÜRFEN NICHT IM MOTOR VERBUNDEN WERDEN. FALLS ERFORDERLICH, VERWENDEN SIE JE NACH MODELL DIE OPTIONALE WASSERDICHTE STECKVERBINDUNG GS5 / GS3. TAU SRL ÜBERNIMMT KEINE VERANTWORTUNG FÜR SCHÄDEN, DIE DURCH WASSERINFILTRATION IN DEN FALSCHEN VERBINDUNGEN VERURSACHT WERDEN. DAS MITGELIEFERTERTE KABEL HAT EINE AUSREICHENDE LÄNGE, UM DIE ANSCHLÜSSE INNERHALB DER ANSCHLUSSDOSEN ODER DER STEUERUNG AUSZUFÜHREN.**
- FR - AVERTISSEMENT: TOUS LES CÂBLES ÉLECTRIQUES NE DOIVENT PAS ÊTRE ÉPISSÉS À L'INTÉRIEUR DU MOTEUR. SI NÉCESSAIRE, UTILISEZ LE CONNECTEUR ÉTANCHE SPÉCIAL EN OPTION GS5 / GS3 (SELON LE MODÈLE). TAU SRL N'ASSUME AUCUNE RESPONSABILITÉ POUR LES DOMMAGES CAUSÉS PAR L'INFILTRATION D'EAU DANS LES MAUVAIS JOINTS. LE CÂBLE FOURNI EST SUFFISAMMENT LONG POUR EFFECTUER LES CONNEXIONS À L'INTÉRIEUR DES BOÎTES DE JONCTION OU DE LA CENTRALE DE COMMANDE.**
- ES - ADVERTENCIA: TODOS LOS CABLES ELÉCTRICOS NO DEBEN SER EMPALMADOS ADENTRO DEL MOTOR; SI ES NECESARIO, UTILICE EL CONECTOR ESPECIAL A PRUEBA DE AGUA GS5 / GS3 SEGÚN EL MODELO. TAU SRL NO SE RESPONSABILIZA POR LOS DAÑOS CAUSADOS POR LA INFILTRACIÓN DE AGUA DENTRO DE LAS JUNTAS EQUIVOCADOS. EL CABLE SUMINISTRADO ES LO SUFICIENTEMENTE LARGO PARA HACER LAS CONEXIONES DENTRO DE LAS CAJAS DE CONEXIONES O DEL PANEL DE CONTROL.**



R40/L - R40/L-R - 12/24 Vd.c.

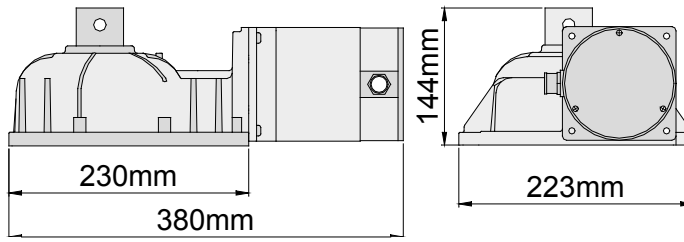

fig. 1

R30 - 230 Va.c.

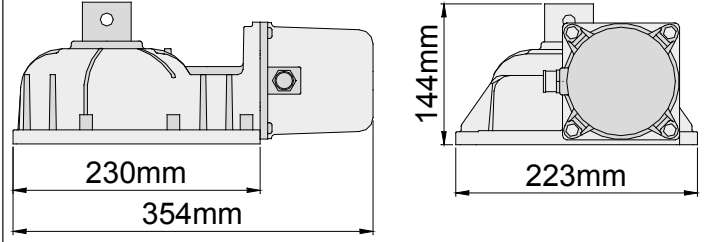

fig. 2

R40/L - R40/L-R - 12/24 Vd.c.

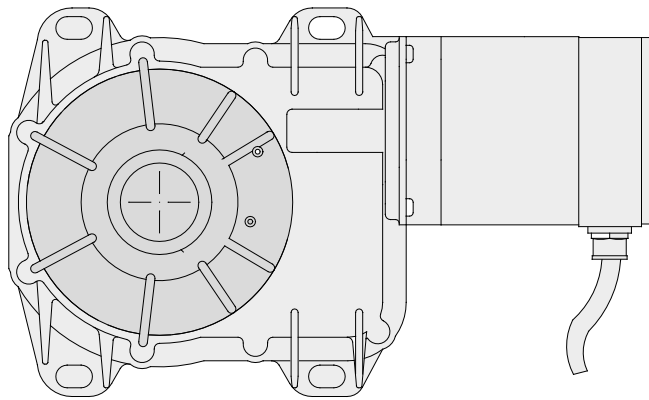

fig. 3

R30 - 230 Va.c.

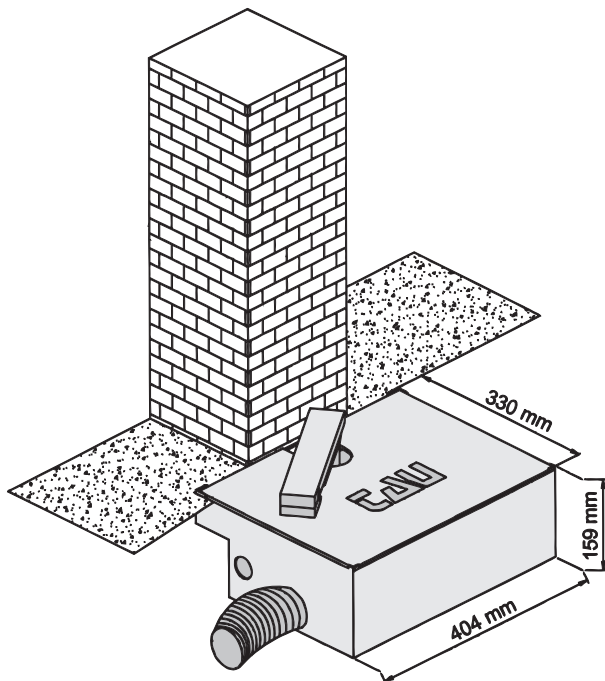
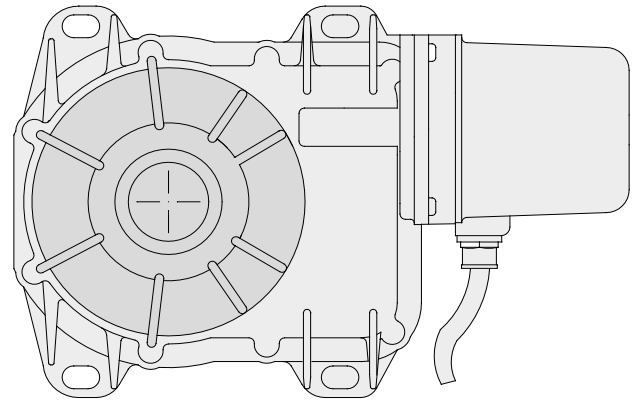
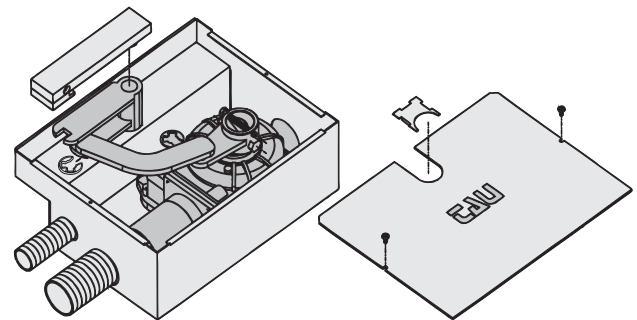
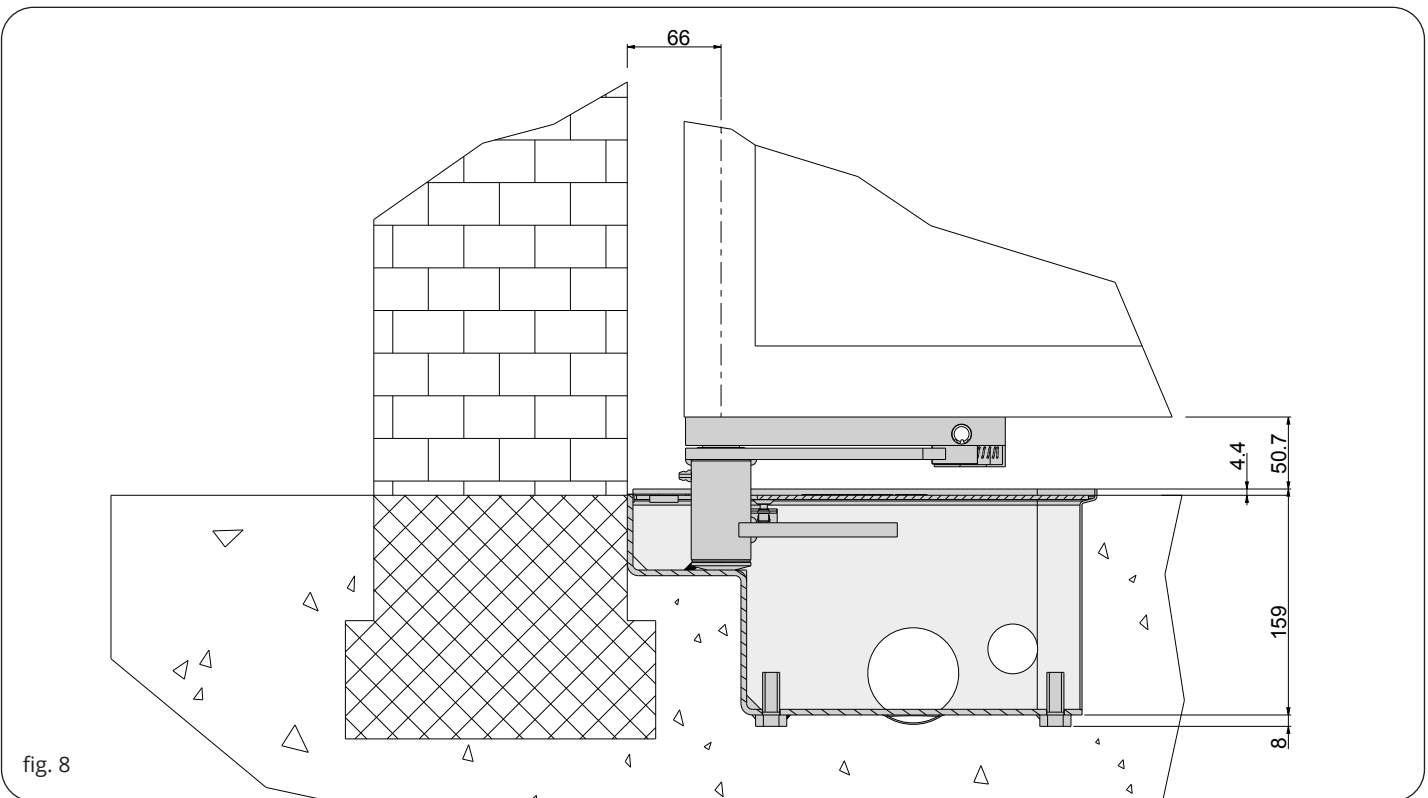
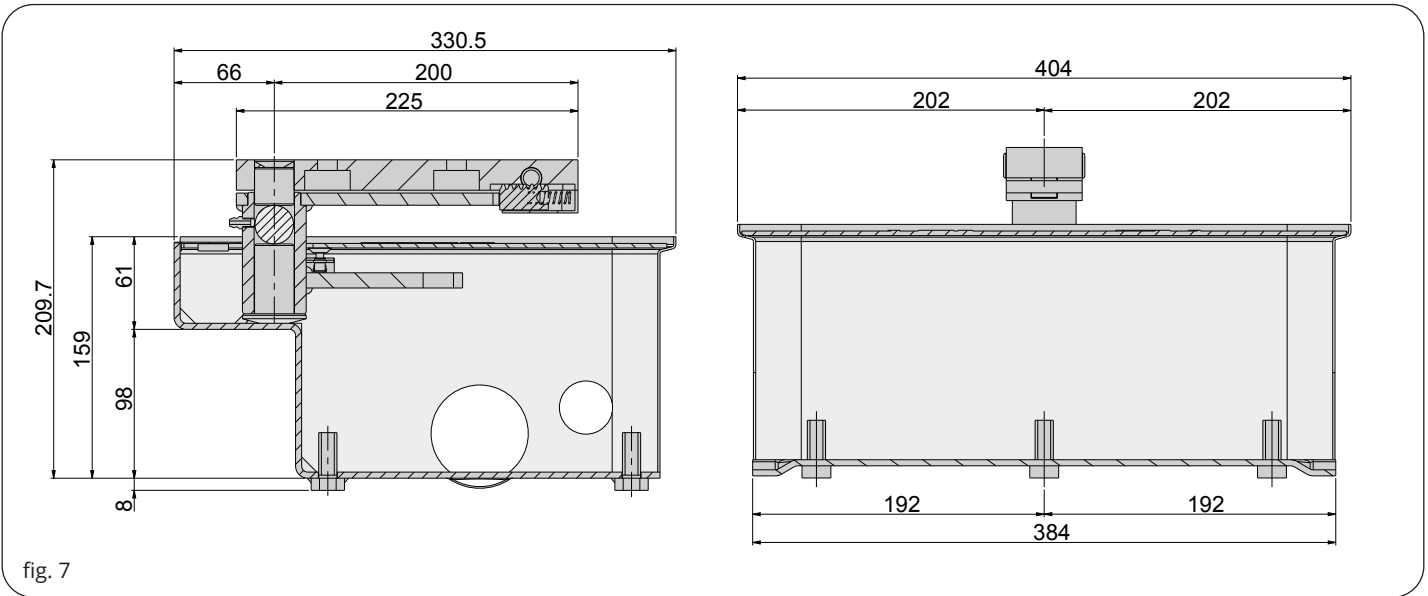
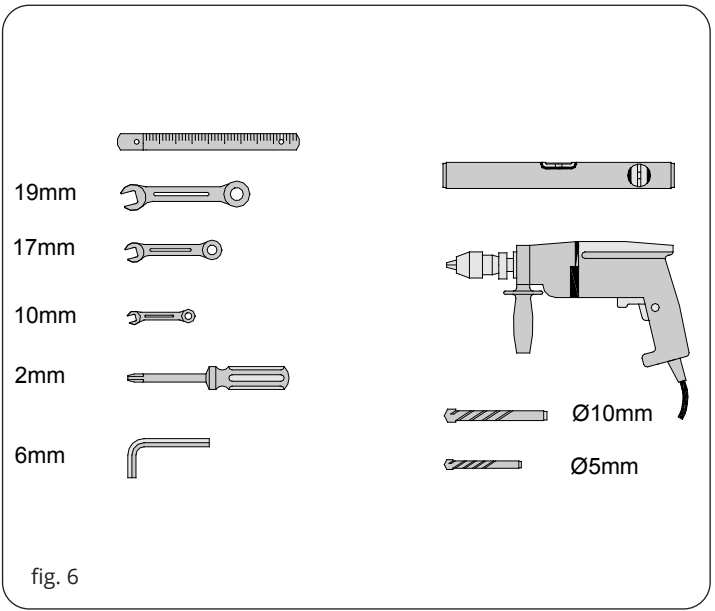
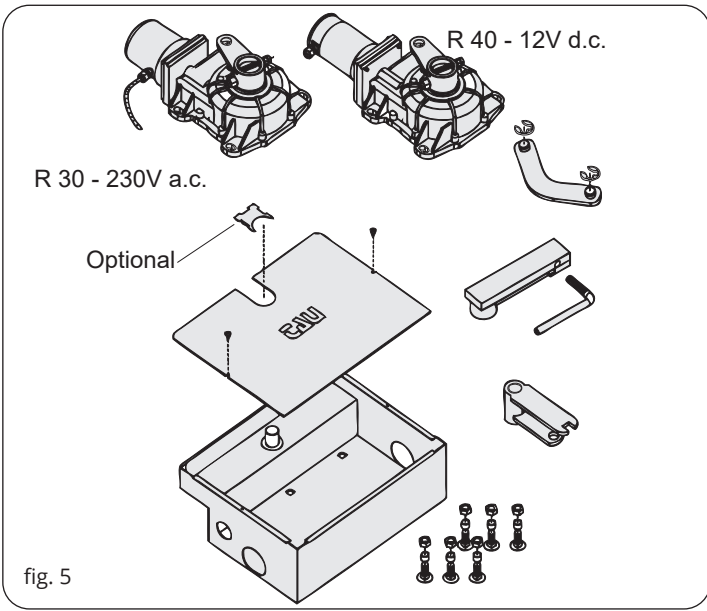

fig. 4





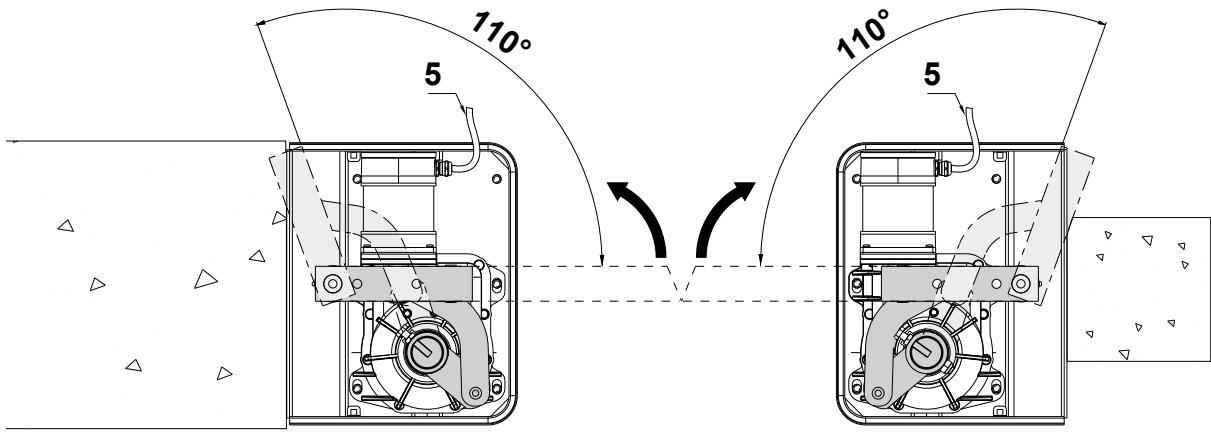

fig. 9

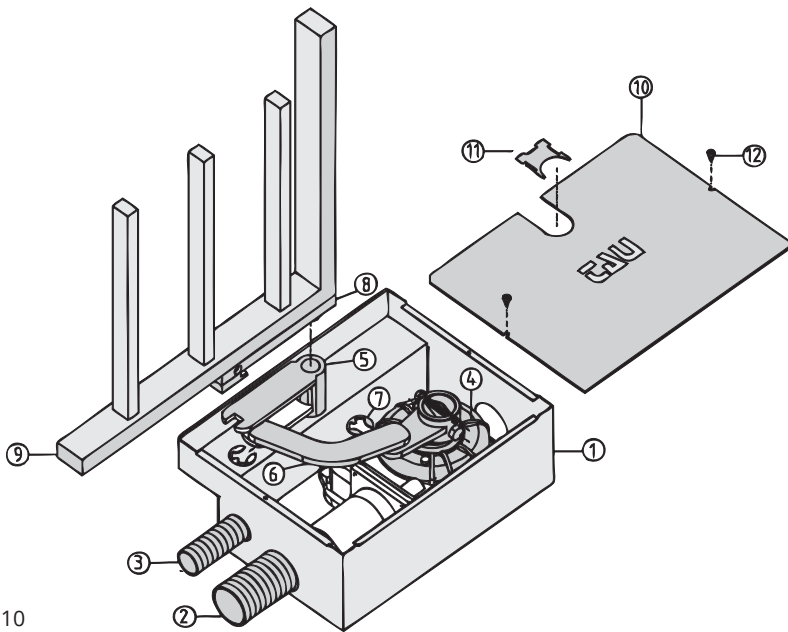

fig. 10

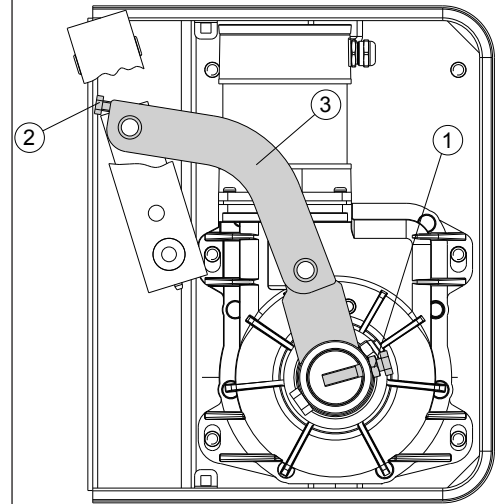

fig. 11

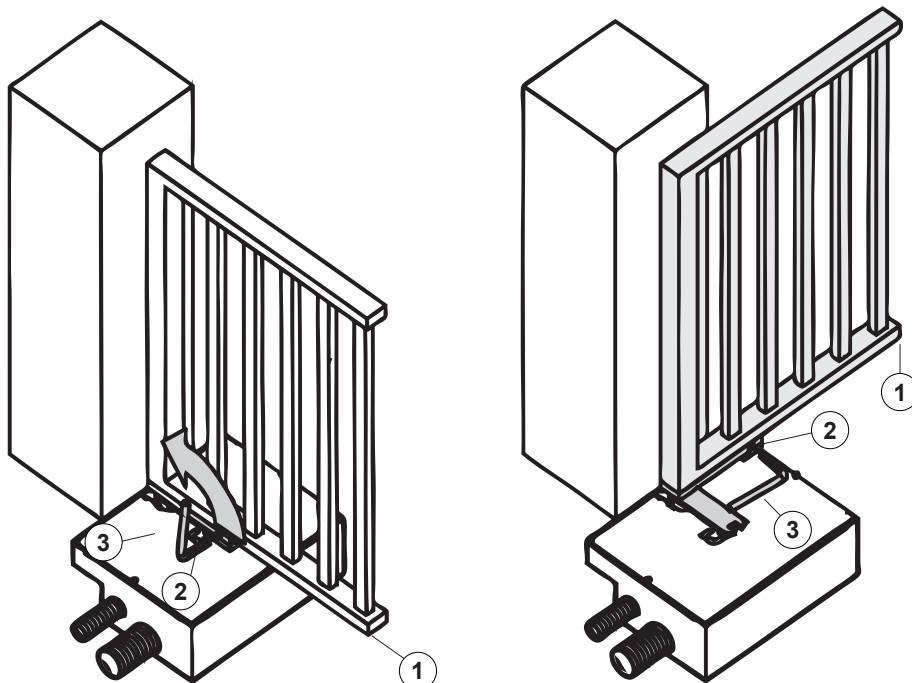

fig. 12

**PREDISPOSIZIONI OPERE MURARIE R30 - R40(fig.13)**

- |                           |                            |
|---------------------------|----------------------------|
| 1) Motoriduttore          | 5) Fotocellule a parete    |
| 2) Centralina             | 6) Finecorsa anta          |
| 3) Selettore a chiave     | 7) Fotocellule a colonnina |
| 4) Antenna e lampeggiante | 8) Elettroserratura        |

**ARRANGEMENT OF WALL INTERVENTIONS (fig.13)**

- |                              |                            |
|------------------------------|----------------------------|
| 1) Gearmotor                 | 5) Wall-mounted photocells |
| 2) Control unit              | 6) Gate stops              |
| 3) Key switch                | 7) Photocells on post      |
| 4) Aerial and flashing light | 8) Electric lock           |

**VORBEREITUNG VON WANDARBEITEN (Abb. 13)**

- |                             |                            |
|-----------------------------|----------------------------|
| 1) Getriebemotor            | 5) Photozellen an Mauer    |
| 2) Steuerzentrale           | 6) Anschläge               |
| 3) Schlüsselschalter        | 7) Photozellen auf Ständer |
| 4) Antenne und Blinkleuchte | 8) Elektroschloss          |

**PRÉPARATION DE TRAVAUX DE CONSTRUCTION (fig. 13)**

- |                          |                              |
|--------------------------|------------------------------|
| 1) Motoréducteur         | 5) Photocellules murales     |
| 2) Logique de commande   | 6) Battants                  |
| 3) Sélecteur a clé       | 7) Photocellules sur colonne |
| 4) Antenne et clignotant | 8) Serrure électrique        |

**PREPARACIÓN OBRAS DE ALBAÑILERÍA (fig.13 )**

- |                              |                            |
|------------------------------|----------------------------|
| 1) Motorreductor             | 5) Fotocélulas de pared    |
| 2) Centralita                | 6) Topes                   |
| 3) Selector de llave         | 7) Fotocélulas en columnas |
| 4) Antena y luz intermitente | 8) Electrocerradura        |

**PREPARAÇÃO DE OBRAS DE ALVENARIA (fig.13 )**

- |                        |                          |
|------------------------|--------------------------|
| 1) Motoredutor         | 5) Fotocélulas na parede |
| 2) Unidade de controle | 6) folhas                |
| Seletor de teclas      | 7) Fotocélula de coluna  |
| 4) Antena e piscando   | 8) Fechadura elétrica    |

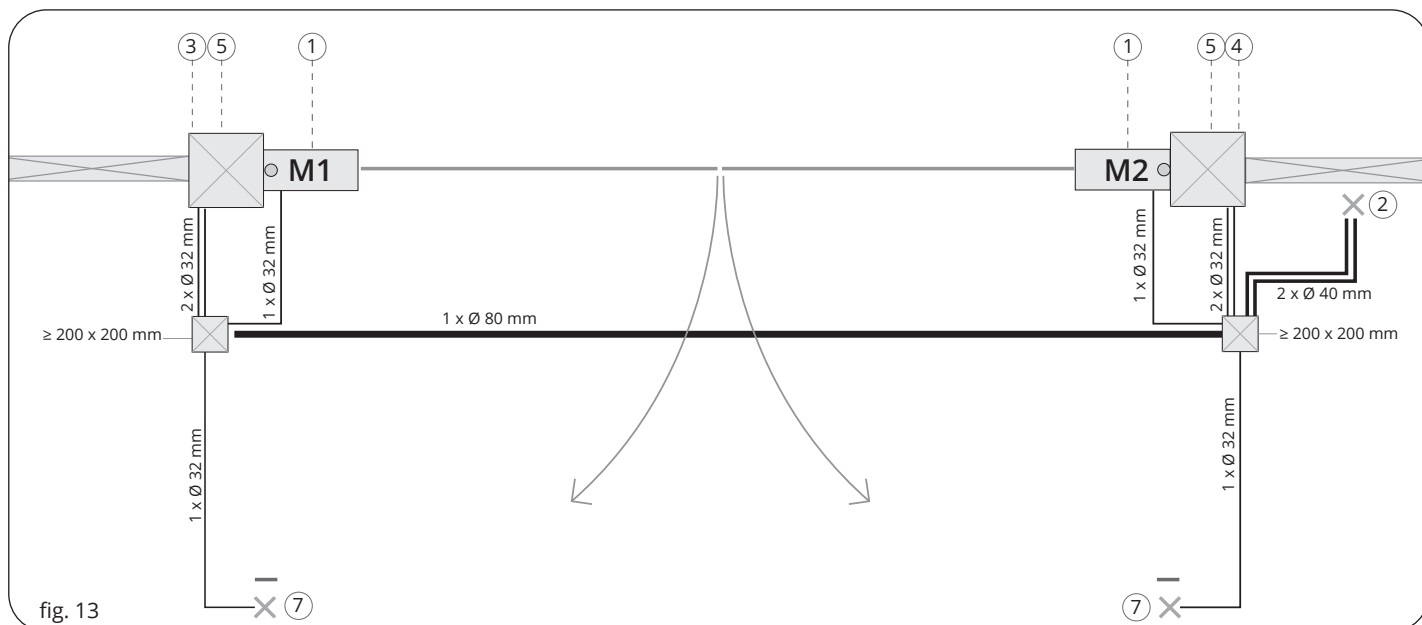

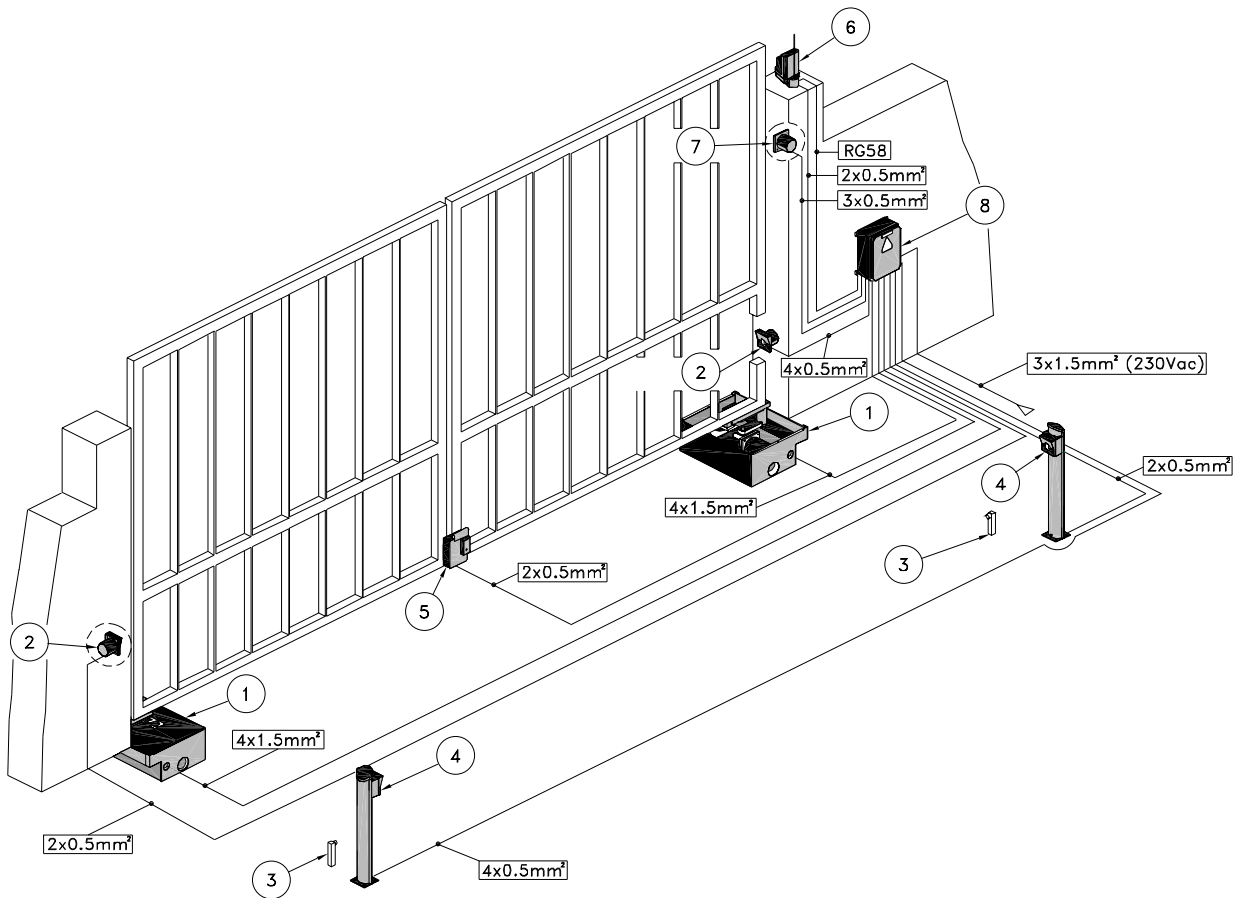
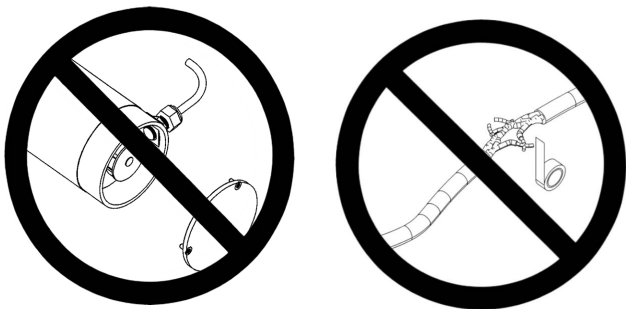
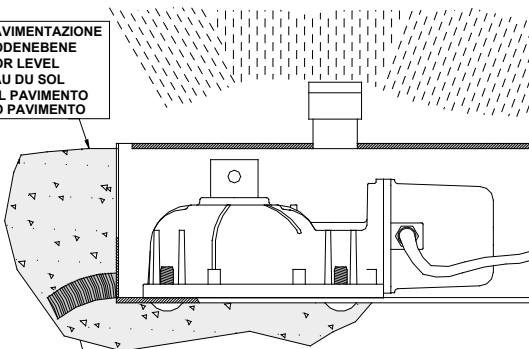

fig. 14



LIVELLO PAVIMENTAZIONE  
 FLÜßBODENEBENE  
 FLOOR LEVEL  
 NIVEAU DU SOL  
 NIVEL DEL PAVIMENTO  
 NIVEL DO PAVIMENTO



**IP 65**

DRENAGGIO ACQUA OBBLIGATORIO  
 WASSERDRAINAGE IS PFLICHT  
 COMPULSORY WATER DRAINAGE  
 DRENAGE DE L'EAU  
 DESAGUE DEL AGUA OBBLIGATORIO  
 DRENAGEM OBRIGATORIA DE ÁGUAS

fig. 15

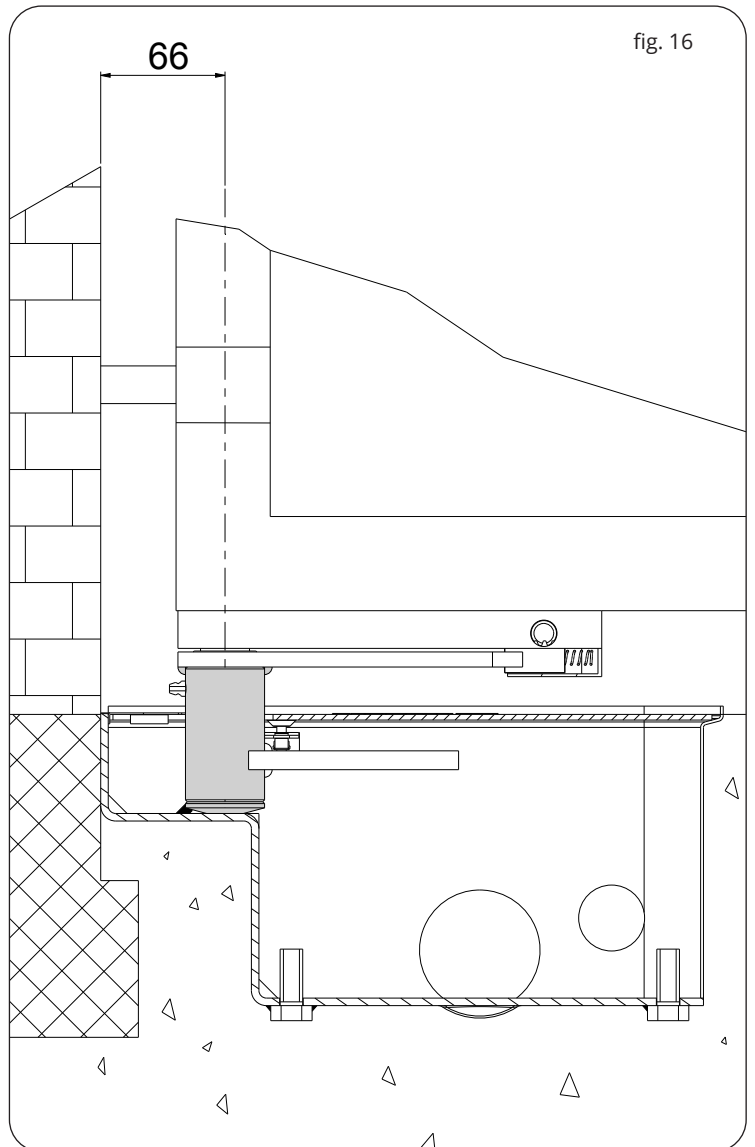

fig. 16

- I - La Casa costruttrice si riserva il diritto di apportare modifiche o miglioramenti al prodotto senza alcun preavviso. Eventuali imprecisioni o errori riscontrabili nel presente fascicolo, saranno corretti nella prossima edizione.**  
All'apertura dell'imballo verificare che il prodotto sia integro. Riciclare i materiali secondo la normativa vigente.  
**L'installazione del prodotto dovrà essere effettuata da personale qualificato. La Ditta costruttrice Tau declina ogni responsabilità per danni derivanti a cose e/o persone dovuti ad un'eventuale errata installazione dell'impianto o la non messa a Norma dello stesso secondo le vigenti Leggi (vedi Direttiva Macchine).**
- GB - The manufacturer reserves the right to modify or improve products without prior notice. Any inaccuracies or errors found in this handbook will be corrected in the next edition.**  
When opening the packing please check that the product is intact. Please recycle materials in compliance with current regulations.  
**This product may only be installed by a qualified fitter. The manufacturer declines all liability for damage to property and/or personal injury deriving from the incorrect installation of the system or its non-compliance with current law (see Machinery Directive).**
- D - Der Hersteller behält sich das Recht vor, ohne vorherige Benachrichtigung Änderungen oder Verbesserungen am Produkt anzubringen. Ungenauigkeiten oder Fehler, die in der vorliegenden Ausgabe festgestellt werden, werden in der nächsten Ausgabe berichtigt.**  
Beim Öffnen der Verpackung prüfen, dass das Produkt keine Schäden aufweist. Die Materialien nach den gültigen Vorschriften recyceln.  
**Die Installation des Produktes muss von Fachpersonal ausgeführt werden. Die Herstellerfirma TAU übernimmt keinerlei Haftung für Personen- und/oder Sachschäden aufgrund einer falschen Installation der Anlage oder der Nichtkonformität derselben mit den gültigen Gesetzen (siehe Maschinenrichtlinie).**
- F - Le Constructeur se réserve le droit d'apporter des modifications ou des améliorations au produit sans aucun préavis. Les éventuelles imprécisions ou erreurs présentes dans ce fascicule seront corrigées dans la prochaine édition.**  
À l'ouverture de l'emballage, vérifiez que le produit est intact. Recycler les matériaux suivant les normes en vigueur.  
**L'installation du produit devra être effectuée par du personnel qualifié. Tau décline toute responsabilité pour les dommages aux choses et/ou personnes dus à une éventuelle installation erronée de l'automatisme ou à la non-mise aux normes suivant les lois en vigueur (voir Directive Machines).**
- E - El Fabricante se reserva el derecho de modificar o actualizar el producto sin aviso previo. Posibles imprecisiones o errores en este manual serán corregidos en la próxima edición.**  
Cuando abra el embalaje, controle que el producto esté íntegro. Recicle los materiales según la normativa vigente.  
**La instalación del producto tiene que ser efectuada por personal cualificado. El Fabricante Tau no se asume ninguna responsabilidad por lesiones a personas o averías a cosas causadas por una instalación incorrecta del equipo o la por la inobservancia de la normativa vigente (véase Directiva de Máquinas).**
- PT - Os dados descritos neste manual são puramente indicativos. A TAU reserva-se o direito de o modificar a qualquer momento. O fabricante reserva-se o direito de modificar ou actualizar o produto sem aviso prévio.**  
**Possíveis imprecisões ou erros no presente manual serão corrigidos na próxima edição/revisão.**  
Ao abrir a embalagem certifique-se que o produto está intacto. Recicle os materiais segundo as normas em vigor.  
**Este produto só pode ser instalado por um técnico qualificado. O fabricante TAU declina qualquer responsabilidade por danos corporais ou materiais resultantes de uma eventual instalação incorrecta do equipamento ou a não conformidade com a norma vigente (Ver Directiva de Máquinas).**



- A) **Leggere attentamente le istruzioni prima di procedere all'installazione, in quanto forniscono importanti indicazioni concernenti la sicurezza, l'installazione, l'uso e la manutenzione. Una errata installazione o un errato uso del prodotto può portare a gravi danni alle persone.**
- B) I materiali dell'imballaggio (plastica, polistirolo, ecc.) non devono essere lasciati alla portata dei bambini in quanto potenziali fonti di pericolo.
- C) Conservare le istruzioni per riferimenti futuri.
- D) Questo prodotto è stato progettato e costruito esclusivamente per l'utilizzo indicato in questa documentazione. Qualsiasi altro utilizzo non espressamente indicato potrebbe pregiudicare l'integrità del prodotto e/o rappresentare fonte di pericolo.
- E) TAU declina qualsiasi responsabilità derivata dall'uso improprio o diverso da quello per cui l'automatismo è destinato.
- F) Non installare il prodotto in ambiente e atmosfera esplosivi.
- G) Gli elementi costruttivi meccanici devono essere in accordo con quanto stabilito dalle Norme EN 12604 e EN 12605. Per i Paesi extra-CEE, oltre ai riferimenti normativi nazionali, per ottenere un livello di sicurezza adeguato, devono essere seguite le Norme sopra riportate.
- H) TAU non è responsabile dell'inosservanza della Buona Tecnica nella costruzione delle chiusure da motorizzare, nonché delle deformazioni che dovessero intervenire nell'utilizzo.
- I) L'installazione deve essere effettuata nell'osservanza delle Norme EN 12453 e EN 12445. Il livello di sicurezza dell'automazione deve essere C+D.
- J) Prima di effettuare qualsiasi intervento sull'impianto, togliere l'alimentazione elettrica e scollegare le batterie.
- K) Prevedere sulla rete di alimentazione dell'automazione un interruttore onnipolare con distanza d'apertura dei contatti uguale o superiore a 3 mm. È consigliabile l'uso di un magnetotermico da 6A con interruzione onnipolare.
- L) Verificare che a monte dell'impianto vi sia un interruttore differenziale con soglia da 0,03 A.
- M) Verificare che l'impianto di terra sia realizzato a regola d'arte e collegarvi le parti metalliche della chiusura.
- N) L'automazione dispone di una sicurezza intrinseca antischiacciamento costituita da un controllo di coppia. E' comunque necessario verificarne la soglia di intervento secondo quanto previsto dalle Norme indicate al punto I.
- O) I dispositivi di sicurezza (norma EN 12978) permettono di proteggere eventuali aree di pericolo da Rischi meccanici di movimento, come ad Es. schiacciamento, convogliamento, cesoiamento.
- P) Per ogni impianto è consigliato l'utilizzo di almeno una segnalazione luminosa nonché di un cartello di segnalazione fissato adeguatamente sulla struttura dell'infisso, oltre ai dispositivi citati al punto O.
- Q) Il costruttore dell'automazione declina ogni responsabilità qualora vengano installati componenti incompatibili ai fini della sicurezza e del buon funzionamento. Per l'eventuale riparazione o sostituzione dei prodotti dovranno essere utilizzati esclusivamente ricambi originali.
- R) Per la manutenzione utilizzare esclusivamente parti originali TAU.
- S) Non eseguire alcuna modifica sui componenti facenti parte del sistema d'automazione.
- T) L'installatore deve fornire tutte le informazioni relative al funzionamento manuale del sistema in caso di emergenza e consegnare all'Utente utilizzatore dell'impianto la "Guida Utente" allegata al prodotto.
- U) Non permettere ai bambini o persone di sostare nelle vicinanze del prodotto durante il funzionamento.
- W) Tenere fuori dalla portata dei bambini radiocomandi o qualsiasi altro datore di impulso, per evitare che l'automazione possa essere azionata involontariamente.
- X) Il transito tra le ante deve avvenire solo a cancello completamente aperto.
- Y) L'Utente utilizzatore deve astenersi da qualsiasi tentativo di riparazione o d'intervento diretto e rivolgersi solo a personale qualificato.
- Z) Tutto quello che non è previsto espressamente in queste istruzioni non è permesso.

**Consigliamo di riporre tutta la documentazione relativa all'impianto all'interno o nelle immediate vicinanze della centralina.**

**IMPORTANT NOTICE FOR THE INSTALLER - GENERAL SAFETY REGULATIONS**

- A) **Please read these instructions carefully before installing the product as they contain important information concerning safety, installation, use and maintenance. Incorrect installation or incorrect use of the product could cause serious harm to people.**
- B) Do not leave packing materials (plastic, polystyrene, etc.) within reach of children as such materials are potential sources of danger.
- C) Store these instructions for future reference.
- D) This product was designed and built strictly for the use indicated in this documentation. Any other use, not expressly indicated here, could compromise the good condition/operation of the product and/or be a source of danger.
- E) TAU declines all liability caused by improper use or use other than that for which the automated system was intended.
- F) Do not install the product in explosive environments.
- G) The mechanical parts must conform to the provisions of Standards EN 12604 and EN 12605. For non-EU countries, to obtain an adequate level of safety, the Standards mentioned above must be observed, in addition to national legal regulations.
- H) TAU is not responsible for failure to observe Good Technique in the construction of the closing elements to be motorised, or for any deformation that may occur during use.
- I) The installation must conform to Standards EN 12453 and EN 12445. The safety level of the automated system must be C+D.
- J) Before attempting any job on the system, cut out electrical power and disconnect the batteries.
- K) The mains power supply of the automated system must be fitted with an all-pole switch with contact opening distance of 3mm or greater. Use of a 6A thermal breaker with all-pole circuit break is recommended.
- L) Make sure that a differential switch with threshold of 0.03 A is fitted upstream of the system.
- M) Make sure that the earthing system is perfectly constructed, and connect metal parts of the means of the closure to it.
- N) The automated system is supplied with an intrinsic anti-crushing safety device consisting of a torque control. Nevertheless, its tripping threshold must be checked as specified in the Standards indicated at point "I".
- O) The safety devices (EN 12978 standard) protect any danger areas against mechanical movement Risks, such as crushing, dragging, and shearing.
- P) Use of at least one indicator-light is recommended for every system, as well as a warning sign adequately secured to the frame structure, in addition to the devices mentioned at point "O".
- Q) The manufacturer declines all liability if incompatible safety and components are installed. Only use original spare parts to repair or replace the product.
- R) For maintenance, strictly use original parts by TAU.
- S) Do not in any way modify the components of the automated system.
- T) The installer shall supply all information concerning manual operation of the system in case of an emergency, and shall hand over to the user the "User Guide" supplied with the product.
- U) Do not allow children or adults to stay near the product while it is operating.
- W) Keep remote controls or other pulse generators away from children, to prevent the automated system from being activated involuntarily.
- X) Transit through the leaves is allowed only when the gate is fully open.
- Y) The user must not attempt any kind of repair or direct action whatever and contact qualified personnel only.
- Z) Anything not expressly specified in these instructions is not permitted.

**Keep all the documents concerning the system inside or near the central control unit.**

- A) Die Anweisungen vor der Installation genau lesen, da sie wichtige Hinweise mit Bezug auf Sicherheit, Installation, Bedienung und Wartung liefern. Eine falsche Installation oder ein fehlerhafter Betrieb des Produktes können zu schwerwiegenden Personenschäden führen.**
- B) Das Verpackungsmaterial (Kunststoff, Styropor, usw.) sollte nicht in Reichweite von Kindern aufbewahrt werden, da es eine potentielle Gefahrenquelle darstellt.
- C) Die Anleitung sollte aufbewahrt werden, um auch in Zukunft Bezug auf sie nehmen zu können.
- D) Dieses Produkt wurde ausschließlich für den in diesen Unterlagen angegebenen Gebrauch entwickelt und hergestellt. Jeder andere Gebrauch, der nicht ausdrücklich angegeben ist, könnte die Unversehrtheit des Produktes beeinträchtigen und/oder eine Gefahrenquelle darstellen.
- E) Die Firma TAU lehnt jede Haftung für Schäden, die durch unsachgemäßen oder nicht bestimmungsgemäßen Gebrauch der Automatik verursacht werden, ab.
- F) Das Produkt nicht in EX-Umgebung bzw. EX-Atmosphäre installieren.
- G) Die mechanischen Bauelemente müssen den Anforderungen der Normen EN 12604 und EN 12605 entsprechen. Für Länder, die nicht der Europäischen Union angehören, sind für die Gewährleistung eines entsprechenden Sicherheitsniveaus neben den nationalen gesetzlichen Bezugsvorschriften die oben aufgeführten Normen zu beachten.
- H) Die Firma TAU übernimmt keine Haftung im Falle von nicht fachgerechten Ausführungen bei der Herstellung der anzutreibenden Schließvorrichtungen sowie bei Deformationen, die eventuell beim Betrieb entstehen.
- I) Die Installation muß unter Beachtung der Normen EN 12453 und EN 12445 erfolgen. Die Sicherheitsstufe der Automatik sollte C+D sein.
- J) Vor der Ausführung jeglicher Eingriffe auf der Anlage sind die elektrische Versorgung und die Batterie abzunehmen.
- K) Auf dem Versorgungsnetz der Automatik ist ein omnipolarer Schalter mit Öffnungsabstand der Kontakte von über oder gleich 3 mm einzubauen. Darüber hinaus wird der Einsatz eines Magnetschutzschalters mit 6A mit omnipolarer Abschaltung empfohlen.
- L) Es sollte überprüft werden, ob vor der Anlage ein Differentialschalter mit einer Auslöseschwelle von 0,03 A zwischengeschaltet ist.
- M) Es sollte überprüft werden, ob die Erdungsanlage fachgerecht ausgeführt wurde. Die Metallteile der Schließung sollten an diese Anlage angeschlossen werden.
- N) Die Automation verfügt über eine eingebaute Sicherheitsvorrichtung für den Quetschschutz, die aus einer Drehmomentkontrolle besteht. Es ist in jedem Falle erforderlich, deren Eingriffsschwelle gemäß der Vorgaben der unter Punkt "I" angegebenen Vorschriften zu überprüfen.
- O) Die Sicherheitsvorrichtungen (Norm EN 12978) ermöglichen den Schutz eventueller Gefahrenbereiche vor mechanischen Bewegungsrisiken, wie zum Beispiel Quetschungen, Mitschleifen oder Schnittverletzungen.
- P) Für jede Anlage wird der Einsatz von mindestens einem Leuchtsignal empfohlen sowie eines Hinweisschildes, das über eine entsprechende Befestigung mit dem Aufbau des Tors verbunden wird. Darüber hinaus sind die unter Punkt "O" erwähnten Vorrichtungen einzusetzen.
- Q) Der Hersteller der Automatisierung übernimmt keinerlei Haftung, falls Bestandteile installiert werden, die – was Sicherheit und korrekten Betrieb betrifft – nicht kompatibel sind. Zur Reparatur oder zum Ersatz der Produkte dürfen ausschließlich Originalersatzteile verwendet werden.
- R) Bei der Instandhaltung sollten ausschließlich Originalteile der Firma TAU verwendet werden.
- S) Auf den Komponenten, die Teil des Automationsystems sind, sollten keine Veränderungen vorgenommen werden.
- T) Der Installateur sollte alle Informationen hinsichtlich des manuellen Betriebs des Systems in Notfällen liefern und dem Betreiber der Anlage das "Führer Benutzer", das dem Produkt beigelegt ist, übergeben.
- U) Weder Kinder noch Erwachsene sollten sich während des Betriebs in der unmittelbaren Nähe der Automation aufhalten.
- W) Die Funksteuerungen und alle anderen Impulsgeber sollten außerhalb der Reichweite von Kindern aufbewahrt werden, um ein versehentliches Aktivieren der Automation zu vermeiden.
- X) Der Durchgang oder die Durchfahrt zwischen den Flügeln darf lediglich bei vollständig geöffnetem Tor erfolgen.
- Y) Der Betreiber sollte keinerlei Reparaturen oder direkte Eingriffe auf der Automation ausführen, sondern sich hierfür ausschließlich an qualifiziertes Fachpersonal wenden.
- Z) Alle Vorgehensweisen, die nicht ausdrücklich in der vorliegenden Anleitung vorgesehen sind, sind nicht zulässig.

**Wir empfehlen, alle Unterlagen der Anlage in der Steuerzentrale oder in ihrer unmittelbaren Nähe aufzubewahren.**

## CONSIGNES POUR L'INSTALLATEUR - RÈGLES DE SÉCURITÉ

Français

- A) Lire attentivement les instructions avant de procéder à l'installation, dans la mesure où elles fournissent des indications importantes concernant la sécurité, l'installation, l'emploi et la maintenance. Une installation erronée ou un usage erroné du produit peut entraîner de graves conséquences pour les personnes.**
- B) Les matériaux d'emballage (matière plastique, polystyrène, etc.) ne doivent pas être laissés à la portée des enfants car ils constituent des sources potentielles de danger.
- C) Conserver les instructions pour les références futures.
- D) Ce produit a été conçu et construit exclusivement pour l'usage indiqué dans cette documentation. Toute autre utilisation non expressément indiquée pourrait compromettre l'intégrité du produit et/ou représenter une source de danger.
- E) TAU décline toute responsabilité qui dériverait d'usage impropre ou diffèrent de celui auquel l'automatisme est destiné.
- F) Ne pas installer le produit dans un environnement et une atmosphère explosifs.
- G) Les composants mécaniques doivent répondre aux prescriptions des Normes EN 12604 et EN 12605. Pour les Pays extra-CEE, l'obtention d'un niveau de sécurité approprié ne dépend pas seulement du respect des normes nationales, mais également du respect des Normes susmentionnées.
- H) TAU n'est pas responsable du non-respect de la Bonne Technique dans la construction des fermetures à motoriser, ni des déformations qui pourraient intervenir lors de l'utilisation.
- I) L'installation doit être effectuée conformément aux Normes EN 12453 et EN 12445. Le niveau de sécurité de l'automatisme doit être C+D.
- J) Couper l'alimentation électrique et déconnecter la batterie avant toute intervention sur l'installation.
- K) Prévoir, sur le secteur d'alimentation de l'automatisme, un interrupteur omnipolaire avec une distance d'ouverture des contacts égale ou supérieure à 3 mm. On recommande d'utiliser un magnétothermique de 6A avec interruption omnipolaire.
- L) Vérifier qu'il y ait, en amont de l'installation, un interrupteur différentiel avec un seuil de 0,03 A.
- M) Vérifier que la mise à terre est réalisée selon les règles de l'art et y connecter les pièces métalliques de la fermeture.
- N) L'automatisme dispose d'une sécurité intrinsèque anti-écrasement, formée d'un contrôle du couple. Il est toutefois nécessaire d'en vérifier le seuil d'intervention suivant les prescriptions des Normes indiquées au point "I".
- O) Les dispositifs de sécurité (norme EN 12978) permettent de protéger des zones éventuellement dangereuses contre les Risques mécaniques du mouvement, comme l'écrasement, l'acheminement, le cisaillement.
- P) On recommande que toute installation soit dotée au moins d'une signalisation lumineuse, d'un panneau de signalisation fixé, de manière appropriée, sur la structure de la fermeture, ainsi que des dispositifs cités au point "O".
- Q) Le constructeur de l'automatisme décline toute responsabilité en cas d'installation de composants incompatibles en matière de sécurité et de bon fonctionnement. Pour toute réparation ou pour tout remplacement des produits, il faudra utiliser exclusivement des pièces de rechange originales.
- R) Utiliser exclusivement, pour l'entretien, des pièces TAU originales.
- S) Ne jamais modifier les composants faisant partie du système d'automatisme.
- T) L'installateur doit fournir toutes les informations relatives au fonctionnement manuel du système en cas d'urgence et remettre à l'Usager qui utilise l'installation le "Guide Usager" fournie avec le produit.
- U) Interdire aux enfants ou aux tiers de stationner près du produit durant le fonctionnement.
- W) Eloigner de la portée des enfants les radiocommandes ou tout autre générateur d'impulsions, pour éviter tout actionnement involontaire de l'automatisme.
- X) Le transit entre les vantaux ne doit avoir lieu que lorsque le portail est complètement ouvert.
- Y) L'Usager qui utilise l'installation doit éviter toute tentative de réparation ou d'intervention directe et s'adresser uniquement à un personnel qualifié.
- Z) Tout ce qui n'est pas prévu expressément dans ces instructions est interdit.

**Nous conseillons de conserver toute la documentation relative à l'installation à l'intérieur de l'armoire de commande ou à proximité immédiate.**

- A) **Lea con atención las instrucciones antes de proceder con la instalación, puesto que suministran importantes indicaciones sobre la seguridad, instalación, uso y mantenimiento. Una instalación incorrecta o un uso impropio del producto puede causar graves daños a las personas.**
- B) Los materiales del embalaje (plástico, poliestireno, etc.) no deben dejarse al alcance de los niños, ya que constituyen fuentes potenciales de peligro.
- C) Guarden las instrucciones para futuras consultas.
- D) Este producto ha sido proyectado y fabricado exclusivamente para la utilización indicada en el presente manual. Cualquier uso diverso del previsto podría perjudicar el funcionamiento del producto y/o representar fuente de peligro.
- E) TAU declina cualquier responsabilidad derivada de un uso impropio o diverso del previsto.
- F) No instale el producto en locales con atmósfera explosiva.
- G) Los elementos constructivos mecánicos deben estar de acuerdo con lo establecido en las Normas EN 12604 y EN 12605. Para los países no pertenecientes a la CEE, además de las referencias normativas nacionales, para obtener un nivel de seguridad adecuado, deben seguirse las Normas arriba indicadas.
- H) TAU no es responsable del incumplimiento de las buenas técnicas de fabricación de los cierres que se han de motorizar, así como de las deformaciones que pudieran intervenir en la utilización.
- I) La instalación debe ser realizada de conformidad con las Normas EN 12453 y EN 12445. El nivel de seguridad de la automatización debe ser C+D.
- J) Quiten la alimentación eléctrica y desconecten las baterías antes de efectuar cualquier intervención en la instalación.
- K) Coloquen en la red de alimentación de la automatización un interruptor omnipolar con distancia de apertura de los contactos igual o superior a 3 mm. Se aconseja usar un magnetotérmico de 6A con interrupción omnipolar.
- L) Comprueben que la instalación disponga línea arriba de un interruptor diferencial con umbral de 0,03 A.
- M) Verifiquen que la instalación de tierra esté correctamente realizada y conecten las partes metálicas del cierre.
- N) La automatización dispone de un dispositivo de seguridad antiplastamiento constituido por un control de par. No obstante, es necesario comprobar el umbral de intervención según lo previsto en las Normas indicadas en el punto "I".
- O) Los dispositivos de seguridad (norma EN 12978) permiten proteger posibles áreas de peligro de Riesgos mecánicos de movimiento, como por ej. aplastamiento, arrastre, corte.
- P) Para cada equipo se aconseja usar por lo menos una señalización luminosa así como un cartel de señalización adecuadamente fijado a la estructura del bastidor, además de los dispositivos indicados en el "O".
- Q) El fabricante de la automatización no se asume ninguna responsabilidad si se instalan componentes incompatibles para la seguridad y el funcionamiento correcto. Para una posible reparación o sustitución de los productos, use sólo recambios originales.
- R) Para el mantenimiento utilicen exclusivamente piezas originales TAU.
- S) No efectúen ninguna modificación en los componentes que forman parte del sistema de automatización.
- T) El instalador debe proporcionar todas las informaciones relativas al funcionamiento del sistema en caso de emergencia y entregar al usuario del equipo la "Guía Usuario" que se adjunta al producto.
- U) No permitan que niños o personas se detengan en proximidad del producto durante su funcionamiento.
- W) Mantengan lejos del alcance los niños los telemandos o cualquier otro emisor de impulso, para evitar que la automatización pueda ser accionada involuntariamente.
- X) Sólo puede transitarse entre las hojas si la cancela está completamente abierta.
- Y) El usuario no debe por ningún motivo intentar reparar o modificar el producto, debe siempre dirigirse a personal cualificado.
- Z) Todo lo que no esté previsto expresamente en las presentes instrucciones debe entenderse como no permitido.

**Se aconseja guardar toda la documentación de la instalación en el interior o cerca de la central.**

AVISO AO INSTALADOR - NORMAS GERAIS DE SEGURANÇA

- A) **Leia atentamente as instruções antes de proceder à instalação, na medida em que fornecem indicações importantes relativas à segurança, à instalação, à utilização e à manutenção. Uma instalação ou utilização incorrectas podem traduzir-se em sérios riscos para as pessoas.**
- B) Os materiais da embalagem (plástico, poliestireno, etc.) não devem ser deixados ao alcance das crianças na medida em que constituem uma potencial fonte de perigo.
- C) Guardar o manual de utilizador para qualquer consulta futura.
- D) Este produto foi concebido e construído exclusivamente para o fim indicado neste documento. Qualquer outra utilização que não a expressamente indicada pode comprometer a integridade do produto e/ou representar uma potencial fonte de perigo.
- E) TAU declina qualquer responsabilidade derivada de uma utilização imprópria ou diferente daquela a que o automatismo se destina.
- F) Não instalar o produto numa atmosfera ou ambiente explosivo.
- G) Os elementos mecânicos devem estar de acordo com o estabelecido nas normas EN 12604 e EN 12605. Para os países extra CEE, além das normas nacionais aplicáveis, devem ser seguidas as normas acima mencionadas de modo a garantir um adequado nível de segurança.
- H) A TAU não é responsável pela não observação de boas práticas na construção do ponto de acesso a automatizar, nem pelas deformações que se possam verificar aquando da sua utilização.
- I) A instalação deve ser realizada em conformidade com as normas EN 12453 e EN12445. O nível de segurança da automação deve ser C + D.
- J) Antes de iniciar qualquer tipo de intervenção na instalação, desligar a alimentação da rede eléctrica e desconectar a bateria.
- K) É necessário instalar na rede de alimentação da automação um disjuntor omnipolar, com uma distância de abertura entre contactos, igual ou superior a 3mm. Recomenda-se o uso de um disjuntor magnetotérmico de 6A com corte omnipolar.
- L) Verificar se a montante da instalação existe um disjuntor diferencial com uma sensibilidade de 30 mA.
- M) Assegurar que o aterramento do sistema (ligação "terra") está conforme a boa prática profissional e ligado à parte metálica do portão.
- N) O automatismo é fornecido com um dispositivo de segurança intrínseco anti-esmagamento através do controlo do binário. Não obstante, é necessário verificar a sensibilidade do seu funcionamento segundo o previsto nas normas indicadas no ponto I.
- O) Os dispositivos de segurança (standard EN 12978) permitem proteger zonas de perigo/sensíveis contra riscos associados a movimentos mecânicos tais como esmagamento, arrastamento e cisalhamento.
- P) Em cada instalação é aconselhada a utilização de pelo menos uma sinalização luminosa, assim como uma placa de informação adequadamente fixada à estrutura da automação, em conjunto com os outros dispositivos já citados no ponto O.
- Q) O fabricante do automatismo declina qualquer responsabilidade caso de instalação de componentes incompatíveis em termos de segurança e bom funcionamento. Para eventual reparação ou substituição dos produtos, devem ser utilizadas unicamente peças de substituição originais TAU.
- R) Para efectuar a manutenção do sistema, utilizar exclusivamente peças originais TAU.
- S) Não efectuar nenhuma modificação em elementos que façam parte do sistema do automatismo.
- T) O instalador deve fornecer toda a informação em relação à operação manual do sistema em caso de emergência ou falha no fornecimento de energia eléctrica, e entregar ao utilizador final o "Manual do Utilizador" que acompanha o produto.
- U) Não permitir que pessoas ou crianças permaneçam na vizinhança do produto durante o seu funcionamento.
- W) Manter fora do alcance das crianças todos os comandos/emissores ou outros dispositivos geradores de impulsos, de modo a impedir activação involuntária da automação.
- X) O trânsito através das folhas do portão só deve ser feito após este estar completamente aberto.
- Y) O utilizador deve abster-se de qualquer tentativa de reparação ou intervenção directa e recorrer a um técnico especializado.
- Z) Tudo o que não estiver expressamente previsto nestas instruções deve entender-se como não permitido.

**Aconselha-se que a documentação relacionada com o sistema esteja guardada no interior ou na proximidade da caixa de protecção da unidade de controlo.**

# CARATTERISTICHE TECNICHE / TECHNICAL FEATURES / TECHNISCHE MERKMALE / CARACTÉRISTIQUES TECHNIQUES / CARACTERÍSTICAS TÉCNICAS / ESPECIFICAÇÕES TÉCNICAS

TIPO / TYPE / TYP / TYPE / TIPO	R40	R40-R	R30
Alimentazione / Power supply / Stromversorgung / Alimentation / Alimentación / Alimentação	230 V AC (50 - 60 Hz)		
Alimentazione motore / Motor power supply / Motor Stromversorgung Alimentation moteur / Alimentación motor / Alimentação do motor	18 V DC	24 V DC	230 V AC
Assorbimento motore / Motor absorption / Motor Stromentnahme Absorption moteur / Absorción motor / Corrente absorvida	1,3 A	1,3 A	1,4 A
Potenza assorbita / Absorbed power / Leistungsaufnahme Puissance absorbée / Potencia absorbida / Potência absorvida	300 W	300 W	260 W
Tempo di apertura 90° / Opening time 90° / Laufzeit, 90° Temps de ouverture 90° / Tiempo de apertura / Tempo de abertura a 90°	13 s	9 s	16,5 s
Ciclo di lavoro / Work cycle / Arbeitszyklus / Cycle de travail / Ciclo de trabajo / Frequência de utilização	100%	100%	33%
Coppia max. / Max. torque / Max. Drehmoment / Couple max. / Par máx. / Binário máx.	458 Nm	458 Nm	402 Nm
Rapporto di riduzione / Reduction ratio / Untersetzungsverhältnis Rapport de réduction / Relación de reducción / Relação de transmissão	1/1175		
Temperatura di esercizio / Operating temperature / Betriebstemperatur Temperature de fonctionnement / Temperatura de trabajo / Temperatura de funcionamento	from -20°C to +55°C		
Termoprotezione motore / Motor thermal protection / Thermoschutz Protection thermique moteur / Termoprotección motor / Protecção Térmica do motor	-	-	160°
Grado di protezione IP / IP protection level / Schutzart IP Degré de protection IP / Grado de protección IP / Grau de protecção IP	67		

**!** QUANDO IL SISTEMA IN 12 VDC È ALIMENTATO UNICAMENTE DALLA BATTERIA (IN CASO DI BLACK-OUT OPPURE IN ABBINAMENTO CON PANNELLO FOTOVOLTAICO), LE PRESTAZIONI ESPRESSE DAL MOTORIDUTTORE (FORZA E VELOCITÀ) SI RIDUCONO DEL 30% CA.

**!** WHEN THE SYSTEM IS IN THE 12 V DC MODE AND IS POWERED BY THE BATTERY ONLY (IN THE EVENT OF A POWER FAILURE OR WHEN USED IN CONJUNCTION WITH A PHOTOVOLTAIC PANEL), THE GEAR MOTOR'S OUTPUT (POWER AND SPEED) IS REDUCED BY APPROXIMATELY 30%.

**!** ANMERKUNG: WENN DAS 12 V DC SYSTEM NUR ÜBER BATTERIE GESPEIST IST (BEI STROMAUSFALL ODER IN KOMBINATION MIT EINEM PHOTOVOLTAICPANEEL), VERRINGERN SICH DIE LEISTUNGEN DES GETRIEBEMOTORS (KRAFT UND GESCHWINDIGKEIT) UM CA. 30%.

**!** ATTENTION : QUAND LE SYSTÈME À 12 VCC EST ALIMENTÉ UNIQUEMENT PAR LA BATTERIE (EN CAS DE COUPURE DE COURANT OU BIEN EN ASSOCIATION AVEC UN PANNEAU PHOTOVOLTAÏQUE), LES PERFORMANCES DU MOTORÉDUCTEUR (FORCE ET VITESSE) DIMINUENT D'ENVIRON 30% .

**!** NOTA: CUANDO EL SISTEMA DE 12 VDC ES ALIMENTADO ÚNICAMENTE POR LA BATERÍA (EN CASO DE CORTE DE CORRIENTE, O BIEN COMBINADO CON PANEL FOTOVOLTAICO), LAS PRESTACIONES DEL MOTORREDUCTOR (FUERZA Y VELOCIDAD) SE REDUCEN EN UN 30%.

**!** NOTA: QUANDO OS SISTEMAS 12V DC ESTÃO ALIMENTADOS EXCLUSIVAMENTE PELA BATERIA (COM KIT FOTOVOLTAICO INSTALADO OU NA OCORRÊNCIA DE FALHA NO FORNECIMENTO DE ENERGIA ELÉTRICA), AS PRESTAÇÕES DO MOTORREDUTOR (FORÇA E VELOCIDADE) REDUZEM-SE EM APROXIMADAMENTE 30%.

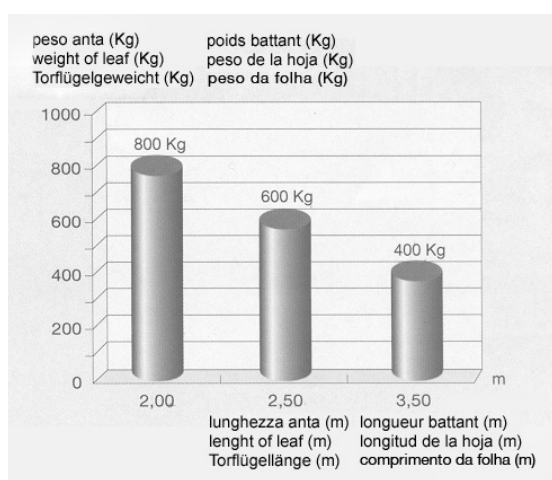

I valori indicati sono validi per un uso residenziale; per un servizio intensivo ridurre tali valori dal 10 al 20%.

É consigliabile prevedere una serratura elettrica qualora l'anta superi i 2,5 m.

The values specified only apply for residential use, and must be lowered by 10-20% if use is intensive.

We recommend fitting an electric lock for leaves of over 2.5 m in height.

Die angegebenen Werte gelten für den Einsatz an Wohngebäuden; für intensiven Betrieb diese Werte von 10 bis 20% reduzieren.

Der Einbau eines Elektroschlusses wird empfohlen, falls der Flügel 2,5m überschreitet. Les valeurs indiquées sont valables pour un usage résidentiel; pour un service intensif, réduire ces valeurs de 10 à 20 %.

Il est conseillé de prévoir une serrure électrique si le vantail dépasse 2,5 m.

Los valores indicados son válidos para uso residencial; para un servicio intensivo será necesario reducir estos valores del 10 al 20%.

Se aconseja prever una cerradura eléctrica si la hoja supera los 2,5 m.

Os valores indicados são válidos apenas para utilização residencial.

Para uma utilização intensiva, os valores devem ser reduzidos entre 10 a 20 % . É aconselhada a instalação de uma fechadura eléctrica portões com folha superior a 2,5m

I - N.B.: In presenza di vento, per l'installazione su cancelli ad ante battenti cieche, non è garantito il funzionamento.

GB - N.B.: For The installation of blank swing gates, functioning cannot be guaranteed in the presence of wind.

D - N.B.: Bei Wind wird für die Installation an durchgehenden Flügel-toren der Betrieb nicht garantiert.

F - N.B.: En présence de vent, en cas d'installation sur des portails avec portes battantes pleines, le fonctionnement n'est pas garanti.

E - N.B.: En presencia de viento, para la instalación en cancelas de hojas batientes cie-gas, no se garantiza el funcionamiento.

PT - NOTA: Na presença de vento e em instalações de portões de folhas cegas, a operação não é garantida.

## 1. VERIFICHE PRELIMINARI

- Leggere attentamente le istruzioni.
- Prima di passare all'installazione, accertarsi che la struttura del cancello sia solida ed appropriata.
- Accertarsi che il cancello, in tutta la lunghezza della sua corsa, non subisca punti di attrito.
- Ogni anta deve avere una sola cerniera, eventualmente eliminare quella superflua al momento dell'installazione.

**Nota: per una completa sicurezza si fa obbligo di installare, se non presenti, i fermi meccanici (battenti a pavimento) con tappo in gomma in apertura e in chiusura, come mostrato nelle figg. 14.**

## 2. DIMENSIONI MOTORIDUTTORE

- R40/L e R40/L-R - 12/24V d.c. (fig.1)
- R30 - 230V a.c. (fig.2)

## 3. DESCRIZIONE TECNICA

- Motore: 12V d.c. con encoder per rallentamento in apertura e in chiusura.
- Motore: 230V a.c. con rallentamento meccanico.
- Riduttore: a doppia riduzione composto di ruota in ghisa, ruota in bronzo, guscio in alluminio, lubrificazione a grasso.
- Leve di trasmissione zincate.
- Cassa di fondazione in lamiera zincata.

### ACCESSORI IN DOTAZIONE (fig.5)

### ATTREZZI NECESSARI PER IL MONTAGGIO (fig.6)

### MISURE D'INGOMBRO CON CASSA DI FONDAZIONE (fig. 4 e 7)

## 4. ISTRUZIONI PER IL MONTAGGIO

- Verificare l'efficienza delle parti fisse e mobili della struttura che sarà automatizzata.
- Eseguire lo scavo sulla base delle misure riportate in fig.8.
- Collocare la cassa di fondazione all'interno dello scavo, in modo che il perno saldato alla cassa sia in asse con il cardine superiore del cancello (fig.8).
- Inserire due tubi per il drenaggio dell'acqua utilizzando i fori praticati sulla cassa (5 fig.8).

**NOTA: SI FA ASSOLUTO DIVIETO DI COLLEGARE IL TUBO DI DRENAGGIO DELL'ACQUA CON QUALSIASI IMPIANTO DI SCARICO SIA CIVILE CHE INDUSTRIALE TIPO FOGNATURE (ACQUE NERE). COLLEGARSI EVENTUALMENTE ALL'IMPIANTO DI SCARICO DI ACQUE PIOVANE (ACQUE BIANCHE).**

- Gettare (il calcestruzzo) all'interno dello scavo; curare la messa in bolla della cassa che deve sporgere dal livello del pavimento finito di 5 mm (=spessore del coperchio).
- Posizionare il motoriduttore nella cassa e bloccarlo con i 4 dadi forniti unitamente a questa.
- Montare tutti gli organi di collegamento (vedi cap.10).

### SCHEMA DI MONTAGGIO (fig.8)

- |                                    |                         |
|------------------------------------|-------------------------|
| 1) CASSA                           | 5) FORO CONDUTTURA CAVI |
| 2) COPERCHIO CASSA                 | 6) LEVA CANCELLO        |
| 3) VITI DI FISSAGGIO MOTORIDUTTORE | 7) SBLOCCO A MANIGLIA   |
| 4) FORO ACQUA PIOVANA              | 8) SCAVO DI FONDAZIONE  |

### LIMITI D'IMPIEGO (fig.9)

### ASSEMBLAGGIO COMPONENTI

Dopo aver posizionato correttamente la cassa di fondazione (fig.8), assemblare tutti i componenti:

- bloccare il motoriduttore (4 fig.10) sui tiranti facendo uso degli appositi dadi dopo aver asportato i supporti in gomma rossa;
- infilare sul perno della cassa la leva del cancello (5 fig.10);
- posizionare la biella di trasmissione (6 fig.10) e fermarla con gli anelli di tenuta (7 fig.10);
- posizionare il coperchio (10 fig.10);
- infilare lo sblocco a maniglia (8 fig.10) sulla leva del cancello (5 fig.10).

## 5. REGOLAZIONE FINECORSO MECCANICO

Mentre per regolare la corsa in apertura del battente viene usato un fermo esterno, per eseguire la stessa operazione in chiusura è necessario agire sulla vite (1 fig.11) del motoriduttore. Agire sulle viti di entrambi i motori per effettuare la migliore regolazione in chiusura di entrambi i battenti. È possibile regolare anche il finecorsa in apertura (3 fig. 11 - optional). Agire sulle viti (2 fig. 11) di entrambi i motori per effettuare la migliore regolazione in apertura di entrambi i battenti.

## 6. SBLOCCO MANUALE

Per sbloccare (operazione da effettuare a motore fermo):

- togliere il tappo in plastica dalla leva saldata al cancello (2 fig.12);
- infilare la chiave a tubo (3 fig.12) nella leva del cancello;
- ruotare nel senso indicato in figura 12, quindi aprire il battente del cancello manualmente.

Per bloccare:

- 1) riportare il battente in posizione d'aggancio con la leva del cancello;
- 2) Agire con la chiave a tubo nel senso opposto a quello seguito per lo sblocco e contemporaneamente spingere il battente per consentire l'aggancio.

## 7. PREDISPOSIZIONE OPERE MURARIE (fig.13)

## 8. SEZIONE CAVI (fig.14)

## 9. IMPIANTO TIPO (fig.14)

- |  |                           |
|--|---------------------------|
| 1) MOTORIDUTTORE + CASSA DI FONDAZIONE | 5) ELETTROSERRATURA       |
| 2) FOTOCELLULE SU PILASTRI             | 6) ANTENNA + LAMPEGGIANTE |
| 3) FERMI PER BATTENTI                  | 7) SELETTORE A CHIAVE     |
| 4) FOTOCELLULE SU CLONNINA             | 8) CENTRALINA             |

Per impianti con motori a 12 Vdc, la sezione dei cavi motore è di  $2 \times 2.5 \text{ mm}^2 + 3 \times 0.25 \text{ mm}^2$

## 10. COLLEGAMENTI ELETTRICI

Usare cavi di sezione adeguata alla potenza del motore, rispettando la vigente normativa (per R40/L usare i cavi consigliati dall'azienda - cod. M-030000CC50).

### Impianto 230V AC (R30):

- per uno/due motori, collegare una centralina tipo D760M/D770M versione più recente (vedi relativo manuale istruzioni per i collegamenti);
- conduttori di alimentazione del motore (sez.  $1,5 \text{ mm}^2$  min.);

conduttore giallo-verde= massa

conduttore nero= fase

conduttore blu o grigio= comune

conduttore marrone= fase

In prossimità della scheda collegare il condensatore in dotazione in parallelo alle due fasi del motore.

### Impianto 12V DC (R40/L):

- per uno/due motori collegare una centralina tipo D749MA versione più recente (vedi relativo manuale istruzioni per i collegamenti);

Fili encoder: bianco, marrone, blu (sez.  $0,5 \text{ mm}^2$ );

Fili motore: nero, rosso sez. ( $2,5 \text{ mm}^2$  min.);

Verificare che ad una manovra di apertura corrisponda la manovra desiderata; in caso contrario invertire la posizione dei fili nero-rosso.

Per i collegamenti alla scheda di comando vedere il manuale di istruzioni.

Si consiglia di installare la centralina al riparo dagli agenti atmosferici o di usare la cupolina protettiva opzionale (cod. 750CUP).

**La distanza massima tra la centralina e il motore non deve superare i 10 - 12 mt.**



**Posizionare la centrale di comando (se esterna) nelle immediate vicinanze dei motori.**



**Evitare che i cavi dei dispositivi ausiliari siano posizionati all'interno di condutture dove sono presenti altri cavi che alimentano grossi carichi o lampade con starter elettronico.**



**Nel caso in cui vengano installati pulsanti di comando o spie di segnalazione, all'interno di abitazioni o di edifici che distano parecchi metri dalla centrale stessa, è consigliabile disaccoppiare il segnale tramite relay, onde evitare disturbi indotti.**

**N.B. SI FA ASSOLUTO DIVIETO DI ESEGUIRE QUALSIASI TIPO DI COLLEGAMENTO CHE COMPORTI L'APERTURA DEL MOTORE, PENA LA DECADENZA DELLA GARANZIA, fig. 15/A.**

Non fare passare cavi di potenza assieme ai cavi motore. Scegliere in ogni caso i percorsi più brevi per le linee dei cavi. Si consiglia poi di prevedere nell'impianto un interruttore generale, fuori della portata di persone inadatte, che consenta di togliere l'alimentazione al motoriduttore in caso di manutenzione o in caso di un prolungato inutilizzo.

**N.B. SI FA ASSOLUTO DIVIETO DI ESEGUIRE QUALSIASI TIPO DI COLLEGAMENTO SOTTO TRACCIA (ALL'INTERNO DELLA CASSA DI FONDAZIONE O A LIVELLO DELLE TUBAZIONI - fig. 15/B).**

## 11. AVVERTENZE (fig. 15)

- È compito dell'installatore dotare l'impianto di tutti gli accorgimenti necessari ad un suo corretto e funzionale utilizzo, dotandolo inoltre di tutti quei dispositivi di sicurezza e/o segnalazione necessari al fine di portare a Norma l'impianto di automazione.
- Il motoriduttore non è previsto per un impiego sommerso e come indicato nei dati tecnici ha un grado di protezione IP 65; si consiglia pertanto di drenare correttamente la cassa di fondazione mediante dei tubi inseriti negli appositi fori.

### RACCOMANDAZIONI GENERALI

- Integrare la sicurezza del portone conformemente alla Normativa vigente.
- Scegliere percorsi brevi per i cavi e tenere separati i cavi di potenza dai cavi di comando.
- In accordo con la Normativa europea in materia di sicurezza si consiglia di inserire un interruttore esterno per poter togliere l'alimentazione in caso di manutenzione del portone.
- Verificare che ogni dispositivo installato sia efficiente ed efficace.
- Affiggere cartelli facilmente leggibili che informino della presenza del portone motorizzato.

## 12. USO

**Si fa espresso divieto di utilizzare l'apparecchio per scopi diversi o in circostanze diverse da quelle menzionate.**

Si ricorda che siamo in presenza di un dispositivo automatico e alimentato a corrente, perciò da usare con precauzione.

In particolare si ricorda di:

- non toccare l'apparecchio con le mani bagnate;
- togliere la corrente prima di aprire la scatola comandi e/o motoriduttore;
- non tirare il cavo di alimentazione per staccare la presa di corrente;
- toccare il motore solo quando si sia completamente raffreddato;
- azionare il cancello solo con una completa visibilità;
- effettuare una manutenzione periodica;
- in caso di guasto, togliere l'alimentazione e gestire il cancello manualmente solo se possibile e sicuro. Astenersi da ogni intervento e chiamare un tecnico autorizzato.

## 13. MANUTENZIONE

Il buon funzionamento dipende anche dallo stato del cancello; descriveremo perciò brevemente anche le operazioni da farsi per avere un cancello sempre efficiente.

**ATTENZIONE: nessuna persona ad eccezione del manutentore, che deve essere un tecnico specializzato, deve poter comandare l'automatismo durante la manutenzione.**

Si raccomanda perciò di togliere l'alimentazione di rete, evitando così anche il pericolo di shock elettrici. Se invece l'alimentazione dovesse essere presente per talune verifiche, si raccomanda di controllare o disabilitare ogni dispositivo di comando (telecomandi, pulsantiere, etc.) ad eccezione del dispositivo usato dal manutentore.

### MANUTENZIONE ORDINARIA

Ciascuna delle seguenti operazioni deve essere eseguita quando se ne avverte la necessità e comunque ogni 6 mesi per un uso domestico (circa 3000 cicli di lavoro) e ogni 2 mesi per un uso intensivo, es. condominiale (sempre ogni 3000 cicli di lavoro).

Cancello:

- lubrificare ed ingrassare i cardini del cancello.

Impianto di automazione:

- verifica del buon funzionamento dei dispositivi di sicurezza (devono essere efficaci ed intervenire secondo le modalità selezionate in fase di installazione);
- ingrassare periodicamente il gruppo di sblocco e il perno di rotazione tramite l'ingrassatore (fig.16)
- Ispezionare periodicamente l'interno della cassa di fondazione per verificare il corretto drenaggio dell'acqua piovana ed evitare così il ristagno di acqua e di altri depositi (foglie, carte, etc.).

### MANUTENZIONE STRAORDINARIA O ROTTURE

Se dovessero rendersi necessari interventi non banali su parti elettromeccaniche, si raccomanda la rimozione del componente dove il guasto è localizzato per consentire una riparazione in officina dai tecnici della casa madre o da essa autorizzati.

**NOTA: Consigliamo di porre tutta la documentazione relativa all'impianto all'interno o nelle immediate vicinanze della centralina.**

## 14. DEMOLIZIONE

L'eliminazione dei materiali va fatta rispettando le norme vigenti.

Nel caso di demolizione dell'automazione non esistono particolari pericoli o rischi derivanti dall'automazione stessa.

È opportuno, in caso di recupero dei materiali, che siano separati per tipologia (parti elettriche - rame - alluminio - plastica - etc...).

## 15. GARANZIA: CONDIZIONI GENERALI

La garanzia della TAU ha durata di 24 mesi dalla data di acquisto dei prodotti (fa fede il documento fiscale di vendita, scontrino o fattura).

La garanzia comprende la riparazione con sostituzione gratuita (franco sede TAU: spese di imballo e di trasporto sono a carico del cliente) delle parti che presentano difetti di lavorazione o vizi di materiale riconosciuti dalla TAU.

In caso di intervento a domicilio, anche nel periodo coperto da garanzia, l'utente è tenuto a corrispondere il "Diritto fisso di chiamata" per spese di trasferimento a domicilio, più manodopera.

**La garanzia decade nei seguenti casi:**

- Qualora il guasto sia determinato da un impianto non eseguito secondo le istruzioni fornite dall'azienda all'interno di ogni confezione.
- Qualora non siano stati impiegati tutti componenti originali TAU per l'installazione dell'automatismo.
- Qualora i danni siano causati da calamità naturali, manomissioni, sovraccarico di tensione, alimentazione non corretta, riparazioni improprie, errata installazione, o altre cause non imputabili alla TAU.
- Qualora non siano state effettuate le manutenzioni periodiche da parte di un tecnico specializzato secondo le istruzioni fornite dall'azienda all'interno di ogni confezione.
- Usura dei componenti.

La riparazione o la sostituzione dei pezzi durante il periodo di garanzia non comporta un prolungamento del termine di scadenza della garanzia stessa.

In caso di utilizzo industriale o professionale oppure in caso di impiego simile, tale garanzia ha validità 12 mesi.

## 1. PRELIMINARY CHECKS

- Read the instructions carefully.
- Before starting installation, make sure that the gate structure is suitable and sufficiently sturdy.
- Make sure the gate runs smoothly.
- Each leaf must have just one hinge, remove any extra ones when installing.

**Note: for complete safety, the mechanical stops with rubber cap (floor stops) must be fitted in opening and closing of the gate, as shown in figg 14.**

## 2. DIMENSIONS OF GEARMOTOR

- R40/L and R40/L-R – 12/24V d.c. (fig.1)
- R30 – 230V a.c. (fig.2)

## 3. TECHNICAL DESCRIPTION

- Motor: 12V d.c. with encoder for decelerating in opening and closing phase.
- Motor: 230V a.c. with mechanical decelerator.
- Reduction gear: with dual reduction consisting of a cast iron wheel, bronze wheel, twin worm screw in C40 steel, aluminium casing, grease lubrication.
- Galvanised transmission levers.
- Galvanised sheet metal foundation box with stainless steel cover.

### STANDARD ACCESSORIES (fig.5)

### TOOLS REQUIRED FOR ASSEMBLY (fig.6)

### OVERALL DIMENSIONS WITH FOUNDATION BOX (fig. 4 - 7)

## 4. ASSEMBLY INSTRUCTIONS

- Make sure the fixed and mobile parts of the structure are in good condition.
- Dig a hole as per the measurements shown in fig.8.
- Place the foundation box inside the hole so that the pin welded to the box is aligned with the upper hinge of the gate (fig.8).
- Insert the two tubes for draining the water into the holes in the box (5 fig.8).

**WARNING: IT IS SEVERELY PROHIBITED TO CONNECT THE WATER DRAINAGE PIPE TO ANY KIND OF DRAINAGE SYSTEM, BE IT CIVIL OR AN INDUSTRIAL SEWAGE PLANT (BLACK WATER). IF NECESSARY, THE PIPE CAN BE CONNECTED TO A RAINWATER DRAINAGE SYSTEM (WHITE WATER).**

- Cast (the concrete) inside the hole, making sure the box is level; it must be 5 mm higher than the finished floor (=thickness of the cover).
- Position the gearmotor in the box and lock it with the 4 nuts supplied.
- Assemble all the connection elements (see chap.10).

### ASSEMBLY DIAGRAM (fig.8)

- |                            |                    |
|----------------------------|--------------------|
| 1) BOX                     | 5) CABLE DUCT HOLE |
| 2) BOX COVER               | 6) GATE LEVER      |
| 3) GEARMOTOR FIXING SCREWS | 7) UNLOCK HANDLE   |
| 4) RAIN WATER HOLE         | 8) FOUNDATION HOLE |

### OPERATIONAL LIMITS (fig.9)

#### ASSEMBLY OF COMPONENTS

After positioning the foundation box (fig.8), assemble all the components:

- fix the gearmotor (4 fig. 10) to the tie rods with the supplied nuts, remove the red rubber supports first;
- fit the gate lever (5 fig.10) onto the pin of the box;
- position the connecting rod (6 fig.10) and secure it with the retaining rings (7 fig.10);
- position the cover (10 fig.10);
- fit the unlock lever (8 fig.10) onto the gate lever (5 fig.10).

## 5. ADJUSTING THE MECHANICAL STOP

Adjustment of the gate opening stroke is made via an external stop, while adjustment of the closing stroke is made via the screw (1 fig. 11) on the gearmotor. Adjust the screws of both motors to optimise the closing stroke of both leaves. It is possible to adjust also the limit switch in opening direction (3 fig. 11 – optional). Adjust the screws (2 fig. 11) of both motors to optimise the opening stroke of both leaves.

## 6. MANUAL RELEASE

To unlock (only do this when the motor is not running):

- remove the plastic cap from the lever welded to the gate (2 fig.12);
- fit the socket wrench (3 fig.12) into the gate lever;
- turn in the direction indicated in figure 12, then open the leaf of the gate by hand.

To lock:

- bring the leaf back to the hooking position with the gate lever;
- turn the socket spanner in the opposite direction and simultaneously push the leaf to hook it.



## 7. ARRANGEMENT OF WALL INTERVENTIONS (fig.13)

## 8. CROSS-SECTION OF CABLES (fig.14)

## 9. TYPICAL SYSTEM (fig.14)

- |                               |                            |
|-------------------------------|----------------------------|
| 1) GEARMOTOR + FOUNDATION BOX | 5) ELECTRIC LOCK           |
| 2) PHOTOCELLS ON PILLARS      | 6) AERIAL + FLASHING LIGHT |
| 3) STOPS FOR LEAVES           | 7) KEY SELECTOR            |
| 4) PHOTOCELLS ON COLUMNS      | 8) CONTROL UNIT            |

For systems fitted with 12 Vdc motors, the section of the power wires is 2x2.5mm<sup>2</sup>+3x0.25mm<sup>2</sup>

## 10. ELECTRIC CONNECTIONS

Use cables with a suitable cross-section for the power of the motor in compliance with current standards (for R40/L use the cables recommended by the company - code M-030000CC50).

### 230V AC system (R30):

- for one/two motors, connect a D760M D770M control unit more recent version (see the relative instructions manual for connections);
- motor alimantation conductors (sect. 1.5 mm<sup>2</sup> min.);

yellow-green conductor= earth

blue or grey conductor= common

black conductor= phase

brown conductor= phase

Connect the supplied condenser near the board in parallel to the two motor phases.

### 12V DC system (R40/L):

- for one/two motors, connect an D749MA control unit more recent version (see the relative instructions manual for connections);

Encoder wires: white, brown, blue (sect. 0.5 mm<sup>2</sup>);

Motor wires: black, red sect. (2.5 mm<sup>2</sup> min.);

Check that the opening command actually opens the gate; if not, invert the position of the red and black wires.

To make connections to the control board, please consult the instructions manual.

Install the control unit in a sheltered position or use the optional protective lid (cod. 750CUP).

**The distance between the control unit and the motor must not exceed 10 - 12 m.**



**Place the control unit (external versions) in the immediate vicinity of the motors.**



**Be careful not to run cables for auxiliary devices inside raceways housing other cables supplying power to large loads or lights with electronic starters.**



**In the event control pushbuttons or indicator lights are installed inside homes or offices several metres from the actual control unit, it is advisable to decouple the signal by means of a relay in order to avoid induced interference.**

**WARNING IT IS SEVERELY PROHIBITED TO MAKE CONNECTIONS WHICH REQUIRE YOU TO OPEN THE MOTOR. THIS WILL FORFEIT THE RIGHT TO GUARANTEE. FIG. 15/A.**

Do not pass the power cables together with the motor cables. Always choose the shortest routes for the cable lines. A general switch should be fitted on the system, out of reach of unauthorised people, to allow power to be disconnected from the gearmotor for maintenance purposes or if it is not used for a long period.

**N.B. IT IS STRICTLY FORBIDDEN TO MAKE ANY UNDERGROUND CONNECTIONS (INSIDE THE FOUNDATION BOX OR AT TUBES LEVEL - fig. 15/B).**

## 11. WARNINGS (fig. 15)

- The fitter is responsible for ensuring the system can be used correctly and functionally. He must also provide it with all the safety devices and/or signals required to ensure it complies with current law.
- The gearmotor is not designed for submersed use and, as indicated in the technical specifications, has an IP 65 protection level; the foundation box should therefore be correctly drained by inserting tubes in the relative holes.

### GENERAL TIPS

- Integrate door safety to achieve compliance with current laws.
- Choose the short routes for the cables and keep power cables separate from control cables.
- In compliance with European safety standards, fit an outdoor switch in order to turn off the power supply when servicing the door.
- Make sure that each installed device is in perfect working order.
- Put up easy-to-read signs informing people that the door is powered.

## 12. USE

**It is forbidden to use the equipment for purposes or circumstances other than those mentioned herein.**

Please bear in mind that this is an electrically powered automatic device which should therefore be used with care.

In particular:

- do not touch the equipment with wet hands;
- disconnect the power supply before opening the control box and/or gear motor;
- do not remove the plug by pulling on the lead;
- only touch the motor only when it is perfectly cold;
- only operate the door when it is completely visible;
- carry out routine maintenance;
- in the event of a fault, disconnect the power supply and only move the gate if it is possible and safe to do so. Do not intervene but call in an authorised technician.

### 13. MAINTENANCE

To work properly, the gate must be in good working order; the operations required to keep it in perfect condition are described below.

**ATTENTION: no-one, except for the maintenance man, who must be a specialised technician, must be able to use the automatic system during maintenance.**

Switch off the mains power supply to eliminate the risk of electrocution. If the power supply must be left on for certain operations, each control device should be checked or disabled (remote controls, push button strips, etc.) except for the one used by the maintenance man.

#### ROUTINE MAINTENANCE

Each of the following operations must be carried out when necessary and always every 6 months for domestic use (approx. 3000 work cycles) and every 2 months for intensive use such as blocks of flats (always 3000 work cycles).

##### Gate:

- lubricate and grease the hinges of the gate.

##### Automation system:

- make sure the safety devices work properly (they must be efficient and trigger as set during installation);
- grease the unlock unit periodically with the grease nipple (fig.16)
- inspect the inside of the foundation box periodically to check rain water drains correctly and to avoid the stagnation of water or other deposits (leaves, paper, etc.).

#### EXTRAORDINARY MAINTENANCE OR BREAKAGE

If major work on electromechanical parts must be carried out, the faulty component should be removed and repaired in the workshop by the maker's or other authorised technicians.

**N.B.: Keep all the documents concerning the system inside or near the control unit.**

### 14. SCRAPPING

All materials must be disposed of in observance of current standards.

If the automation is to be scrapped there are no particular dangers or risks associated with the automation itself.

In the case of material recovery, separate components according to the waste category (electrical parts - copper - aluminium - plastic, etc.).

### 15. GUARANTEE: GENERAL CONDITIONS

TAU guarantees this product for a period of 24 months from the date of purchase (as proved by the sales document, receipt or invoice).

This guarantee covers the repair or replacement at TAU's expense (ex-works TAU: packing and transport at the customer's expense) of parts that TAU recognises as being faulty as regards workmanship or materials.

For visits to the customer's facilities, also during the guarantee period, a "Call-out fee" will be charged for travelling expenses and labour costs.

#### The guarantee does not cover the following cases:

- If the fault was caused by an installation that was not performed according to the instructions provided by the company inside the product pack.
- If original TAU spare parts were not used to install the product.
- If the damage was caused by an Act of God, tampering, overvoltage, incorrect power supply, improper repairs, incorrect installation, or other reasons that do not depend on TAU.
- If a specialised maintenance man does not carry out routine maintenance operations according to the instructions provided by the company inside the product pack.
- Wear of components.

The repair or replacement of pieces under guarantee does not extend the guarantee period.

In case of industrial, professional or similar use, this warranty is valid for 12 months.

## 1. VORPRÜFUNGEN

- Die Anweisungen genau lesen.
- Vor der Installation sicher stellen, dass die Torstruktur fest und geeignet ist.
- Sicher stellen, dass das Tor auf seiner ganzen Lauflänge keinen Reibungen ausgesetzt ist.
- Jeder Torflügel darf nur ein Scharnier haben, das überflüssige ggf. bei der Installation entfernen.

**BITTE BEMERKEN: für höchste Sicherheit ist die Installation der mechanischen Bodenendanschläge im Auf und Zu mit Gummistopfen Pflicht, wie in Abbildungen 14 gezeigt.**

## 2. ABMESSUNGEN DES GETRIEBEMOTORS

- R40/L und R40/L-R – 12/24V d.c. (Abb. 1)
- R30 – 230V a.c. (Abb. 2)

## 3. TECHNISCHE BESCHREIBUNG

- Motor: 12V d.c. mit Encoder für Verlangsamung in Öffnung und Schließung.
- Motor: 230V a.c. mit mechanischer Verlangsamung.
- Untersetzungsgetriebe: zweifache Untersetzung, bestehend aus Gussrad, Bronzerad, Doppelschnecke aus Stahl C40, Alugehäuse, Fettschmierung.
- Verzinkte Antriebshebel.
- Fundamentkasten aus Zinkblech und Edelstahldeckel.

### MITGELIEFERTES ZUBEHÖR (Abb. 5)

### ZUR MONTAGE ERFORDERLICHES WERKZEUG (Abb. 6)

### GESAMTABMESSUNGEN MIT FUNDAMENTKASTEN (Abb. 4 - 7)

## 4. MONTAGEANWEISUNGEN

- Die Effizienz der festen und beweglichen Elemente der zu automatisierenden Struktur überprüfen.
- Auf der Grundlage der Maße in Abb. 8 die Ausgrabung vornehmen.
- Den Fundamentkasten in der Ausgrabung unterbringen, so dass der am Kasten angeschweißte Zapfen mit dem oberen Angelzapfen des Tors ausgerichtet ist (Abb. 8).
- Zwei Schläuche für den Wasserabfluss in die Löcher am Kasten stecken (5, Abb. 8).

**ANMERKUNG: ES IST ABSOLUT VERBOTEN, DEN DRAINAGESCHLAUCH DES WASSERS AN EINE ZIVILE ODER INDUSTRIELLE SCHMUTZWASSER-ABFLUSSANLAGE ANZUSCHLIEßEN; DEN SCHLAUCH GGF. AN DIE REGENWASSER-ABFLUSSANLAGE (KLARES WASSER) ANSCHLIEßEN.**

- Die Ausgrabung einbetonieren, dabei die Nivellierung des Fundamentkastens beachten, der 5 mm (= Deckeldicke) aus dem fertigen Boden hervorragen muss.
- Den Getriebemotor im Kasten unterbringen und mit den 4 mitgelieferten Muttern blockieren.
- Alle Verbindungselemente montieren (siehe Kap. 10).

### MONTAGEPLAN (Abb. 8)

- |  |                          |
|--|--------------------------|
| 1) KASTEN                                | 5) BOHRUNG FÜR DIE KABEL |
| 2) KASTENDECKEL                          | 6) TORHEBEL              |
| 3) FESTSTELLSCHRAUBEN DES GETRIEBEMOTORS | 7) ENTRIEGELUNGSGRIFF    |
| 4) REGENWASSERABFLUSS                    | 8) AUSGRABUNG            |

### EINSATZGRENZEN (Abb. 9)

#### ZUSAMMENBAU DER BESTANDTEILE

Nachdem der Fundamentkasten korrekt angebracht worden ist (Abb. 8), alle Bestandteile zusammenbauen.

- den Getriebemotor (4, Abb. 10) mit Hilfe der Muttern und nach Entfernung der roten Gummihalierungen an den Zugstangen blockieren;
- den Torhebel in den Kastenzapfen stecken (5, Abb. 10);
- das Antriebspleuel (6, Abb. 10) anbringen und mit den Ringen (7, Abb. 10) befestigen;
- den Deckel (10, Abb. 10) anbringen;
- den Entriegelungsgriff (8, Abb. 10) auf den Torhebel (5, Abb. 10) stecken.

## 5. EINSTELLUNG DES MECHANISCHEN ENDANSCHLAGS

Wogegen für die Einstellung des Öffnungslaufs des Torflügels ein externer Anschlag verwendet wird, muss für denselben Vorgang in Schließung die Schraube (1, Abb. 11) des Getriebemotors betätigt werden. Die Schrauben beider Motoren betätigen, um beide Torflügel bestens in Schließung zu regulieren.

Ist es möglich auch den Endschalter in Öffnungsrichtung einzustellen (3, Abb. 11 – optional). Die Schrauben (2, Abb. 11) beider Motoren betätigen, um beide Torflügel bestens in Öffnungsrichtung zu regulieren.

## 6. MANUELLE ENTRIEGELUNG

Entriegeln (darf nur bei stehendem Motor gemacht werden):

- den Plastikverschluss des ans Tor geschweißten Hebels entfernen (2, Abb. 12);
- den Steckschlüssel (3, Abb. 12) in den Torhebel stecken;
- in der in Abb. 12 gezeigten Richtung drehen, dann den Torflügel von Hand öffnen.

Verriegeln:

- 1) den Torflügel wieder so anordnen, dass sich der Torhebel einspannt;
- 2) Den Steckschlüssel in die entgegengesetzte Richtung drehen und gleichzeitig den Torflügel schieben, damit das Einspannen erfolgt.

## 7. VORBEREITUNG VON WANDARBEITEN (Abb. 13)

## 8. KABELQUERSCHNITT (Abb.14)

## 9. TYPISCHE ANLAGE (Abb. 14)

- |                                    |                           |
|------------------------------------|---------------------------|
| 1) GETRIEBEMOTOR + FUNDAMENTKASTEN | 5) ELEKTROSCHLOSS         |
| 2) FOTOZELLEN AUF TORPFOSTEN       | 6) ANTENNE + BLINKLEUCHTE |
| 3) ANSCHLÄGE FÜR TORFLÜGEL         | 7) SCHLÜSSELTASTER        |
| 4) FOTOZELLEN AUF STANDSÄULE       | 8) STEUERZENTRALE         |

Für Anlagen mit 12 Vdc Motoren ist der Querschnitt der Motorkabel  $2 \times 2.5 \text{ mm}^2 + 3 \times 0.25 \text{ mm}^2$

## 10. ELEKTRISCHE ANSCHLÜSSE

Kabel mit einem für die Motorleistung geeigneten Querschnitt benutzen und die gültige Vorschrift einhalten (für R40/L die von der Herstellerfirma empfohlenen Kabel verwenden – Code M-030000CC50).

### 230V AC Anlage (R30):

- für einen/zwei Motoren, eine Steuerung des Typs D760M/D770M neuere Ausführung anschließen (für die Anschlüsse siehe die jeweilige Anleitung);
- Phasenleiter des Motors (Querschn.  $1,5 \text{ mm}^2 \text{ min.}$ );

gelb-grüner Leiter= Masse

schwarzer Leiter= Phase

blauer oder grauer Leiter= gemein

brauner Leiter= Phase

Den mitgelieferten Kondensator in der Nähe der Steuerkarte mit den zwei Phasen des Motors parallel schalten.

### 12V DC Anlage (R40/L):

- für einen/zwei Motoren, eine Steuerung des Typs D749MA neuere Ausführung anschließen (für die Anschlüsse siehe die jeweilige Anleitung);

Encoderdrähte weiß, braun, blau (Querschn.  $0,5 \text{ mm}^2$ );

Motordrähte: schwarz, rot (Querschn.  $2,5 \text{ mm}^2 \text{ min.}$ );

Prüfen, dass einem Öffnungsbefehl die gewünschte Bewegung folgt, andernfalls die Stellung der Drähte schwarz und rot umkehren.

Für die Anschlüsse an der Steuerkarte wird auf die Anleitung verwiesen.

Die Steuerung vor Witterung geschützt installieren oder die optional Schutzhaube (Code 750CUP).

**Der Höchstabstand zwischen Steuerung und Motor darf nicht über 10 - 12 m.**



**Positionieren Sie das Steuergerät (falls extern) in der unmittelbaren Nähe der Motoren.**



**Vermeiden Sie es, die Kabel der Zusatzvorrichtungen in den Kabelkanälen zu verlegen, in denen andere Kabel vorhanden sind, die große Lasten oder Lampen mit elektronischem Starter speisen.**



**Falls Tasten oder Kontrollleuchten in Wohnungen oder Gebäuden installiert werden, die mehrere Meter vom Steuergerät entfernt sind, empfehlen wir die Abkopplung des Signals über ein Relais, um Störungen zu vermeiden.**

**Bitte bemerken: ES IST ABSOLUT VERBOTEN, JEDE ART VON ANSCHLUSS AUSZUFÜHREN, FÜR DIE DER MOTOR GEÖFFNET WERDEN MUSS; IN DIESEM FALL JEGLICHE GARANTIE UNGÜLTIG WIRD Abb. 15/A.**

Leistungskabel nicht zusammen mit Motorkabeln durchführen. Für die Kabellinien, auf jeden Fall die kürzesten Strecken wählen. In der Anlage einen Hauptschalter außerhalb der Reichweite Unzuständiger vorsehen, mit dem die Stromversorgung zum Getriebemotor im Falle von Wartung oder längerem Stillstand abgeschaltet werden kann.

**Bitte bemerken: ES IST ABSOLUT VERBOTEN, UNTERIRDISCHE ANSCHLÜSSE (IM FUNDAMENTKASTEN) ODER AUF HÖHE DER LEITUNGEN AUSZUFÜHREN - Abb. 15/B.**

## 11. HINWEISE (Abb. 15)

- Es ist Aufgabe des Installateurs, die Anlage mit allen Vorrichtungen auszustatten, die für ihren korrekten und funktionellen Gebrauch notwendig sind, weiterhin muss sie mit allen Sicherheits- und/oder Warnvorrichtungen ausgestattet werden, die für eine normgerechte Gestaltung der Automatisierung erforderlich sind.
- Der Getriebemotor ist für Unterwasseranwendungen nicht geeignet und hat, wie in den technischen Daten angegeben, Schutzart IP 65; es wird daher empfohlen, das Wasser mit Hilfe der Schläuche, die in die dazu vorgesehenen Bohrungen eingefügt worden sind, korrekt aus dem Fundamentkasten abfließen zu lassen.

### ALLGEMEINE HINWEISE

- Die Sicherheit des Tors gemäß den gültigen Vorschriften integrieren.
- Die kürzesten Strecken für die Kabel wählen und die Leistungskabel von den Steuerkabeln getrennt halten.

- In Vereinbarung mit den europäischen Sicherheitsvorschriften wird empfohlen, einen externen Schalter zu installieren, damit die Versorgung im Falle von Wartung des Tors abgeschaltet werden kann.
- Prüfen, ob jede einzelne installierte Vorrichtung effizient und wirksam ist.
- Gut leserliche Schilder anbringen, die über das Vorhandensein des motorbetriebenen Tors informieren.

## 12. BEDIENUNG

**Es ist ausdrücklich verboten, das Gerät zu anderen Zwecken oder unter anderen Umständen als erwähnt zu verwenden.**

Wir erinnern daran, dass man hierbei mit einer automatischen, mit Strom gespeisten Vorrichtung zu tun hat, daher ist Vorsicht geboten. Insbesondere:

- das Gerät nicht mit nassen Händen berühren;
- den Strom abschalten, bevor das Gehäuse und/oder der Getriebemotor geöffnet wird;
- nicht am Stromkabel ziehen, um dieses von der Steckdose abzutrennen;
- den Motor erst berühren, wenn er ganz abgekühlt ist;
- das Tor nur in Bewegung setzen, wenn es ganz sichtbar ist;
- eine regelmäßige Wartung ausführen;
- im Falle eines Defekts die Versorgung abschalten und das Tor nur, falls möglich und sicher von Hand bewegen; Keine Eingriffe selbst ausführen und einen autorisierten Techniker rufen.

## 13. WARTUNG

Ein einwandfreier Betrieb hängt auch vom Zustand des Tors ab: deshalb werden wir die Arbeiten, die zu tun sind, damit das Tor immer effizient ist, kurz beschreiben.

**ACHTUNG: Achtung: niemand mit Ausnahme des Wartungsmannes, der ein Fachtechniker sein muss, ist befugt, die Automatisierung während der Wartung zu steuern.**

Es wird daher empfohlen, die Netzstromversorgung abzuschalten, wodurch auch die Stromschlaggefahr vermieden wird. Falls die Versorgung dagegen für bestimmte Überprüfungen eingeschaltet sein muss, so sind alle Steuervorrichtungen (wie Fernbedienungen, Druckknopftafeln, usw.) mit Ausnahme der vom Wartungsmann benutzten Vorrichtung zu deaktivieren.

### GEWÖHNLICHE WARTUNG

Jede der folgenden Arbeiten muss wenn nötig und mindestens alle 6 Monate für den normalen Hausgebrauch (ungefähr 3000 Arbeitszyklen) und alle 2 Monate für den intensiven Gebrauch z. B. Wohnblockbetrieb (immer ungefähr 3000 Arbeitszyklen).

Tor:

- die Angelzapfen des Tors schmieren und einfetten.

Automatisierungsanlage:

- Überprüfung der korrekten Funktionsweise der Sicherheitsvorrichtungen (sie müssen bei Gefahr wirksam sein und auf die Arten und Weisen eingreifen, die bei der Installation gewählt worden sind);
- periodisches Einfetten der Entriegelung durch die Fettbüchse (Abb. 16)
- Regelmäßige Überprüfung des korrekten Regenwasserabflusses im Fundamentkasten, um Wasserstaus und sonstige Ablagerungen (Blätter, Papier, usw.) zu vermeiden.

### AUßERGEWÖHNLICHE WARTUNG ODER SCHÄDEN

Falls schwierigere Arbeiten an elektromechanischen Teilen erforderlich sein sollten, wird die Entfernung des defekten Teils empfohlen, damit eine Reparatur in der Werkstatt durch die Herstellertechniker oder autorisierte Techniker erfolgen kann.

**BITTE BEMERKEN: Wir empfehlen, alle Unterlagen der Anlage in der Steuerzentrale oder in ihrer unmittelbaren Nähe aufzubewahren.**

## 14. ABBRUCH

Die Beseitigung der Materialien muss bei Einhaltung der geltenden Vorschriften ausgeführt werden.

Im Falle eines Abbruchs der Automatisierung bestehen keine besonderen Gefahren oder Risiken, die durch die Automatisierung verursacht werden.

Im Falle eines Recyclings der Materialien ist es empfehlenswert, sie nach Art zu trennen (Elektroteile – Kupfer - Alu – Kunststoff – usw.).

## 15. GARANTIE: ALLGEMEINE BEDINGUGEN

Die Garantie der Firma TAU hat 24 Monate Gültigkeit ab Kaufdatum (das Datum muss durch eine Quittung oder Rechnung belegt sein).

Die Garantie schließt die Reparatur mit kostenlosem Ersatz (ab Werk der Firma TAU: Verpackungs- und Transportkosten gehen zu Lasten des Kunden) jener Teile ein, die von TAU anerkannte Fabrikations- oder Materialfehler aufweisen.

Im Falle von Eingriffen am Standort des Kunden, auch in der Garantiezeit, hat der Kunde ein "feste Abruflgebühr" für die Reisekosten zum Standort des Kunden und die Arbeitskraft zu zahlen.

**Die Garantie wird in folgenden Fällen ungültig:**

- wenn der Defekt durch eine Installation verursacht ist, die nicht nach den in jeder Packung enthaltenen Herstelleranweisungen erfolgte.
- wenn für die Installation der Vorrichtung auch andere Teile als Original-TAU-Komponenten verwendet wurden.
- wenn die Schäden durch Naturkatastrophen, Handhabungen, Spannungsüberlasten, unkorrekte Versorgung, unsachgemäße Reparaturen, falsche Installation oder sonstiges, für das die Firma TAU keine Verantwortung hat, verursacht sind.
- wenn die regelmäßigen Wartungsarbeiten nicht durch einen Fachtechniker nach den in jeder Packung enthaltenen Herstelleranweisungen ausgeführt worden sind.
- Verschleiß den Komponenten.

Reparatur oder Ersatz von Teilen während der Garantiezeit führt zu keiner Verlängerung derselben.

Bei industrieller, beruflicher oder ähnlicher Nutzung hat diese Garantie eine Gültigkeit von 12 Monaten.

## 1. CONTRÔLES PRÉLIMINAIRES

- Lire attentivement les instructions.
- Avant de passer à l'installation, s'assurer que la structure du portail est solide et appropriée.
- S'assurer que le portail, sur toute la longueur de sa course, ne rencontre pas de points de friction.
- Chaque battant ne doit avoir qu'une seule charnière. Éliminer éventuellement la charnière superflue au moment de l'installation.

**Note : pour une sécurité complète, il est obligatoire d'installer, s'il n'y en a pas, les arrêts mécaniques (butées au sol) avec bouchon en caoutchouc en ouverture et fermeture, comme indiqué sur les illustrations 14.**

## 2. DIMENSIONS OPÉRATEUR

- R40/L et R40/L-R – 12/24V d.c. (fig.1)
- R30 – 230V c.a. (fig.2)

## 3. DESCRIPTION TECHNIQUE

- Moteur : 12V c.c. avec encodeur pour ralentissement en ouverture et en fermeture.
- Moteur : 230V c.a. avec ralentissement mécanique.
- Réducteur : à double réduction composé de roue en fonte, roue en bronze, double vis sans fin en acier C40, carter en aluminium, lubrification à la graisse.
- Bielles de transmission zinguées.
- Caisse de fondation en tôle zinguée et couvercle en acier inox.

### ACCESSOIRES EN DOTATION (fig.5)

### OUTILS NÉCESSAIRES AU MONTAGE (fig.6)

### DIMENSIONS D'ENCOMBREMENT AVEC CAISSE DE FONDATION (fig. 4 - 7)

## 4. INSTRUCTIONS POUR LE MONTAGE

- Vérifier l'efficacité des parties fixes et mobiles de la structure qui sera automatisée.
- Creuser le trou sur la base des dimensions reportées dans la fig.8.
- Placer la caisse de fondation à l'intérieur du trou, de manière que le pivot soudé à la caisse se trouve dans l'axe du gond supérieur du portail (fig.8).
- Introduire deux tuyaux pour le drainage de l'eau en utilisant les trous pratiqués sur la caisse (5 fig.8).

**NOTE : IL EST ABSOLUMENT INTERDIT DE RACCORDER LE TUYAU DE DRAINAGE DE L'EAU À UN RÉSEAU D'ÉVACUATION, CIVIL OU INDUSTRIEL TYPE ÉGOUT (EAUX USÉES). EFFECTUER ÉVENTUELLEMENT LE RACCORDEMENT AU RÉSEAU PLUVIAL (EAUX ATMOSPHÉRIQUES).**

- Couler le ciment à l'intérieur du trou ; veiller à la mise de niveau de la caisse qui doit dépasser du niveau du sol fini de 5 mm (= épaisseur du couvercle).
- Positionner l'opérateur dans la caisse et le bloquer avec les 4 écrous fournis avec la caisse.
- Monter tous les organes de connexion (voir chap.10).

### SCHÉMA DE MONTAGE (fig.8)

- |                              |                          |
|------------------------------|--------------------------|
| 1) CAISSE                    | 5) TROU CONDUIT CÂBLE    |
| 2) COUVERCLE CAISSE          | 6) LEVIER PORTAIL        |
| 3) VIS DE FIXATION OPÉRATEUR | 7) DÉBLOCAGE PAR POIGNÉE |
| 4) TROU EAU DE PLUIE         | 8) TROU DE FONDATION     |

### LIMITES D'EMPLOI (fig.9)

#### ASSEMBLAGE COMPOSANTS

Après avoir positionné correctement la caisse de fondation (fig.8), assembler tous les composants:

- bloquer l'opérateur (4 fig.10) sur les tirants en utilisant les écrous fournis après avoir enlevé les supports en caoutchouc rouge;
- enfiler sur le pivot de la caisse le levier du portail (5 fig.10);
- positionner la bielle de transmission (6 fig.10) et la bloquer avec les joints d'étanchéité (7 fig.10);
- positionner le couvercle (10 fig.10);
- enfiler le déblocage à poignée (8 fig.10) sur le levier du portail (5 fig.10).

## 5. RÉGLAGE FIN DE COURSE MÉCANIQUE

Tandis que pour régler la course d'ouverture du battant il faut utiliser une butée extérieure, pour effectuer la même opération en fermeture, il faut agir sur la vis (1 fig.11) de l'opérateur. Agir sur les vis des deux moteurs pour effectuer le meilleur réglage en fermeture des deux battants. Il est possible régler même la fin de course en ouverture (3 fig. 11 - optional). Agir sur les vis (2 fig.11) des deux moteurs pour effectuer le meilleur réglage en ouverture des deux battants.

## 6. DÉBLOCAGE MANUEL

Pour débloquer (opération à effectuer avec le moteur à l'arrêt) :

- enlever le bouchon en plastique du levier soudé au portail (2 fig.12) ;
- enfiler la clé à tube (3 fig.12) dans le levier du portail ;
- tourner dans le sens indiqué sur la fig. 12 puis ouvrir manuellement le portail.

Pour bloquer :

- remettre le battant en position d'accrochage avec le levier du portail ;
- agir avec la clé à tube dans le sens opposé à celui du déblocage, tout en poussant le battant pour permettre l'accrochage.

## 7. PRÉPARATION DE TRAVAUX DE CONSTRUCTION (fig. 13)

## 8. SECTION CÂBLES (fig.14)

## 9. INSTALLATION TYPE (fig.14)

- 1) OPÉRATEUR + CAISSE DE FONDATION
- 2) PHOTOCELLULES SUR PILIERS
- 3) BUTÉES POUR BATTANTS
- 4) PHOTOCELLULES SUR COLONNE
- 5) SERRURE ÉLECTRIQUE
- 6) ANTENNE + CLIGNOTANT
- 7) SÉLECTEUR À CLÉ
- 8) ARMOIRE DE COMMANDE

Pour les installations avec moteurs à 12 Vcc, la section des câbles du moteur est de  $2 \times 2,5 \text{ mm}^2 + 3 \times 0,25 \text{ mm}^2$

## 10. CONNEXIONS ÉLECTRIQUES

Utiliser des câbles de section adaptée à la puissance du moteur, en respectant les normes en vigueur (pour R40/L utiliser les câbles conseillés par le constructeur - code M-030000CC50).

### Installation 230V CA (R30) :

- pour un/deux moteurs, connecter une logique type D760M/D770M version plus récente (voir manuel d'instructions correspondant pour les connexions) ;
- conducteurs de alimentation du moteur (section  $1,5 \text{ mm}^2 \text{ min.}$ ) ;

conducteur jaune-vert = **masse**

conducteur noir = **phase**

conducteur bleu ou gris = **commun**

conducteur brun = **phase**

À proximité de la carte connecter le condensateur fourni en parallèle aux deux phases du moteur.

### Installation 12V CC (R40/L) :

- pour un/deux moteurs, connecter une logique type D749MA version plus récente (voir manuel d'instructions correspondant pour les connexions) ;

Fils encodeur: blanc, brun, bleu (section  $0,5 \text{ mm}^2$ );

Fils moteur: noir, rouge section ( $2,5 \text{ mm}^2 \text{ min.}$ );

Vérifier qu'à une commande d'ouverture correspond la manœuvre désirée ; en cas contraire inverser la position des fils noir-rouge.

Pour les connexions à la carte de commande voir le manuel d'instructions.

Il est conseillé d'installer la logique de commande à l'abri des agents atmosphériques ou d'utiliser la protection du coffret de commande optionnel (code 750CUP).

**La distance maximum entre la logique de commande et le moteur ne doit pas dépasser 10 - 12 m.**



**Placer la centrale de commande (si externe) le plus proche aux moteurs.**



**Il faut éviter que les câbles des appareils auxiliaires sont positionnés dans les canalisation où il y a d'autres câbles qui alimentent les charges importantes ou les lampes par starter électronique.**



**Au cas où il faut installer des boutons de commande ou de voyants de signalisation dans les maisons ou les bâtiments qui sont situés à quelques mètres de la centrale de commande, il est conseillé de découpler le signal au moyen de relais pour éviter les bruits induits.**

**N.B. IL EST ABSOLUMENT INTERDIT D'EFFECTUER UNE CONNEXION QUELCONQUE IMPLIQUANT L'OUVERTURE DU MOTEUR SOUS PEINE DE PERDRE LE DROIT À LA GARANTIE, fig. 15/A.**

Ne pas faire passer les câbles de puissance avec les câbles moteur. Choisir dans tous les cas les parcours les plus brefs pour les lignes des câbles. Il est conseillé de prévoir dans l'installation un interrupteur général, hors de portée des personnes inadaptées, qui permette de couper l'alimentation de l'opérateur en cas de maintenance ou d'inutilisation prolongée.

**N.B. IL EST ABSOLUMENT INTERDIT D'EFFECTUER N'IMPORTE QUEL TYPE DE CONNEXION ENTERRÉE (À L'INTÉRIEUR DE LA CAISSE DE FONDATION OU AU NIVEAU DES CONDUITS - fig. 15/B).**

## 11. AVERTISSEMENTS (fig. 15)

- L'installateur est tenu de prévoir dans l'installation toutes les mesures nécessaires pour une utilisation correcte et fonctionnelle, en la dotant en outre de tous les dispositifs de sécurité et/ou signalisations nécessaires afin que l'automatisme soit conforme aux normes.
- L'opérateur n'est pas prévu pour une application immergée et comme cela est indiqué dans les caractéristiques techniques, il a un degré de protection IP 65 ; il est conseillé par conséquent de drainer correctement la caisse de fondation en introduisant des tuyaux dans les trous prévus à cet effet.

### RECOMMANDATIONS GÉNÉRALES

- Intégrer la sécurité du portail conformément à la norme en vigueur.
- Choisir des parcours brefs pour les câbles et maintenir les câbles de puissance séparés des câbles de commande.
- Conformément à la réglementation européenne en matière de sécurité, il est conseillé d'insérer un interrupteur extérieur pour pouvoir couper l'alimentation en cas de maintenance du portail.
- Vérifier que tous les dispositifs installés fonctionnent et sont efficaces.
- Placer des panneaux facilement lisibles qui informent de la présence du portail motorisé.

## 12. UTILISATION

**Il est expressément interdit d'utiliser l'appareil pour des fonctions différentes ou dans des circonstances différentes de celles qui sont mentionnées.**

Nous rappelons que nous sommes en présence d'un dispositif automatique et alimenté électriquement, dont l'utilisation demande par conséquent des précautions.

En particulier, nous rappelons de :

- ne pas toucher l'appareil avec les mains mouillées ;
- Couper le courant avant d'ouvrir le coffret des commandes et/ou l'opérateur ;
- ne pas tirer le câble d'alimentation pour débrancher la prise de courant ;
- ne toucher le moteur que lorsqu'il est complètement refroidi ;
- actionner le portail seulement quand il est complètement visible ;
- effectuer un entretien périodique ;
- en cas de panne, couper l'alimentation et gérer manuellement le portail seulement si c'est possible et sans danger. S'abstenir de toute intervention et faire appel à un technicien agréé.

## 13. MAINTENANCE

Le bon fonctionnement dépend aussi de l'état du portail ; nous décrivons donc brièvement les opérations à faire pour avoir un portail toujours en bon état de marche.

**ATTENTION : personne, à l'exception de la personne chargée de la maintenance qui doit être un technicien spécialisé, doit pouvoir commander l'automatisme pendant la maintenance.**

Nous recommandons par conséquent de couper l'alimentation de secteur, évitant ainsi le risque de chocs électriques. Si par contre l'alimentation doit être présente pour certains contrôles, nous recommandons de contrôler ou de désactiver tout dispositif de commande (émetteurs, tableaux de commande, etc.) à l'exception de celui qui est commandé par la personne chargée de la maintenance.

### MAINTENANCE ORDINAIRE

Chacune des opérations suivantes doit être effectuée quand le besoin s'en fait sentir et dans tous les cas tous les 6 mois pour un usage domestique (environ 3000 cycles de travail) et tous les 2 mois pour un usage intensif, par ex. usage collectif (toujours tous les 3000 cycles de travail).

#### Portail :

- lubrifier et graisser les gonds du portail.

#### Automatisme :

- vérification du bon fonctionnement des dispositifs de sécurité (ils doivent être efficaces et intervenir suivant les modalités sélectionnées en phase d'installation) ;
- graisser périodiquement le groupe de déblocage à l'aide du graisseur (fig.16)
- Inspecter périodiquement l'intérieur de la caisse de fondation pour vérifier le drainage correct de l'eau de pluie et éviter ainsi la stagnation de l'eau et d'autres dépôts (feuilles, papiers, etc.).

### MAINTENANCE EXTRAORDINAIRES ET RUPTURE

Si des interventions d'une certaine entité devaient se rendre nécessaire sur des parties électromécaniques, nous conseillons d'enlever le composant concerné par la panne pour permettre une réparation en atelier par les techniciens de la maison mère ou agréés par cette dernière.

**NOTE : Nous conseillons de conserver toute la documentation relative à l'installation à l'intérieur de l'armoire de commande ou à proximité immédiate.**

## 14. DÉMOLITION

L'élimination des matériaux doit s'effectuer conformément aux normes en vigueur.

En cas de démolition de l'automatisme, il n'existe pas de dangers particuliers ou de risque dérivant de l'automatisme.

Il est nécessaire, en cas de récupération des matériaux, de les séparer par catégorie (parties électriques - cuivre - aluminium - plastique - etc.).

## 15. GARANTIE: CONDITIONS GÉNÉRALES

La garantie TAU a une durée de 24 mois à compter de la date d'achat des produits (le document fiscal de vente, ticket de caisse ou facture).

La garantie comprend la réparation avec remplacement gratuit (départ usine TAU: frais d'emballage et de transport à la charge du client) des parties qui présentent des défauts de fabrication ou des vices de matériau reconnus par TAU.

En cas d'intervention à domicile, y compris dans la période couverte par la garantie, l'utilisateur est tenu de verser le "Forfait d'intervention" correspondant au coût du déplacement à domicile, plus la main d'œuvre.

**La garantie n'est plus applicable dans les cas suivants :**

- Si la panne est provoquée par une installation qui n'a pas été effectuée suivant les instructions fournies par le constructeur et présentes à l'intérieur de chaque emballage.
- Si l'on n'a pas utilisé que des pièces originales TAU pour l'installation de l'automatisme.
- Si les dommages sont causés par des calamités naturelles, des actes de malveillance, une surcharge de tension, une alimentation électrique incorrecte, des réparations impropres, une installation erronée ou d'autres causes non imputables à TAU.
- Si l'automatisme n'a pas été soumis aux maintenances périodiques de la part d'un technicien spécialisé selon les instructions fournies par le constructeur à l'intérieur de chaque emballage.
- Usure des composants.

La réparation ou le remplacement des pièces durant la période de garantie ne comporte pas le prolongement de la date d'expiration de la garantie en question.

Dans le cas d'un usage industriel ou professionnel ou similaire, la garantie est valable 12 mois.



## 1. CONTROLES PRELIMINARES

- Lea con atención las instrucciones.
- Antes de comenzar la instalación, controle que la estructura de la cancela sea sólida y adecuada.
- Asegúrese de que la cancela no tenga puntos de fricción en toda su carrera.
- Cada hoja debe tener una bisagra sola; si fuera necesario, elimine la bisagra superflua antes de la instalación.

**Nota: para mayor seguridad es obligatorio instalar, si no se encuentran ya presentes, los topes mecánicos (batientes de pavimento) con tapón de goma en la apertura y en el cierre de la cancela, como se muestra en las figg. 14.**

## 2. DIMENSIONES DEL MOTORREDUCTOR

- R40/L y R40/L-R – 12/24V c.c. (fig.1)
- R30 – 230V c.a. (fig.2)

## 3. DESCRIPCIÓN TÉCNICA

- Motor: 12V c.c. con encoder para desaceleración en la apertura y en el cierre.
- Motor: 230V c.a. con desaceleración mecánica.
- Reductor: de doble reducción compuesto de rueda de hierro gris, rueda de bronce, doble tornillo sin fin de acero C40, cubierta de aluminio, lubricación con grasa.
- Palancas de transmisión cincadas
- Caja de cimentación de chapa cincada y tapa de acero inoxidable.

### ACCESORIOS SUMINISTRADOS (fig.5)

### HERRAMIENTAS NECESARIAS PARA EL MONTAJE (fig.6)

### MEDIDAS EXTERIORES MÁXIMAS CON CAJA DE CIMENTACIÓN (fig. 4 - 7)

## 4. INSTRUCCIONES PARA EL MONTAJE

- Controle la eficacia de las piezas fijas y móviles de la estructura que será automatizada.
- Realice el pozo en la base con las medidas indicadas en la fig.8.
- Coloque la caja de cimentación adentro del pozo de manera que el perno soldado a la caja quede alineado con el gozne superior de la cancela (fig.8).
- Introduzca dos tubos para el desagüe del agua, utilizando los taladros realizados en la caja (5 fig.8).

**NOTA: QUEDA TERMINANTEMENTE PROHIBIDO CONECTAR EL TUBO DE DRENAJE DEL AGUA CON CUALQUIER INSTALACIÓN DE DESCARGA, TANTO CIVIL COMO INDUSTRIAL, DE TIPO ALCANTARILLADO (AGUAS NEGRAS). CONÉCTESE EVENTUALMENTE A LA INSTALACIÓN DE DESCARGA DE AGUAS PLUVIALES (AGUAS BLANCAS).**

- Cuele el hormigón adentro del pozo; nivele la caja que debe sobresalir 5 mm del nivel del pavimento acabado (igual al espesor de la tapa).
- Coloque el motorreductor en la caja y bloquéelo con las 4 tuercas suministradas junto con la caja.
- Monte todos los componentes de conexión (véase cap.10).

### ESQUEMA DE MONTAJE (fig.8)

- |   |   |
|---|---|
| 1) CAJA                                       | 5) TALADRO PARA LOS TUBOS DE LOS CABLES |
| 2) TAPA DE LA CAJA                            | 6) PALANCA DE LA CANCELA                |
| 3) TORNILLOS DE FIJACIÓN DEL MOTORREDUCTOR    | 7) MANIJA DE DESBLOQUEO                 |
| 4) TALADRO PARA EL DESAGÜE DEL AGUA DE LLUVIA | 8) POZO DE CIMENTACIÓN                  |

### LÍMITES DE EMPLEO (fig.9)

#### ENSAMBLAJE DE LOS COMPONENTES

Tras haber colocado correctamente la caja de cimentación (fig.8), ensamble todos los componentes:

- bloquee el motorreductor (4 fig.10) en los tirantes con las tuercas tras haber quitado los soportes de goma roja;
- introduzca en el perno de la caja la palanca de la cancela (5 fig.10);
- coloque la biela de transmisión (6 fig.10) y bloquéela con los anillos de seguridad (7 fig.10);
- coloque la tapa (10 fig.10);
- introduzca la manilla de desbloqueo (8 fig.10) en la palanca de la cancela (5 fig.10).

## 5. REGULACIÓN DEL FIN DE CARRERA MECÁNICO

Mientras para regular la carrera de apertura de la hoja se usa un tope exterior, para ejecutar la misma operación durante el cierre es necesario actuar sobre el tornillo (1 fig.11) del motorreductor. Actúe sobre los tornillos de ambos motores para regular de la mejor manera el cierre de ambas hojas.

Es posible arreglar también la carrera de apertura (3 fig. 11 - optional). Actúe sobre los tornillos (2 fig. 11) de ambos motores para regular de la mejor manera la abertura de ambas hojas.

## 6. DESBLOQUEO MANUAL

Para el desbloqueo (operación que se debe efectuar con el motor detenido):

- quite el tapón de plástico de la palanca soldada a la cancela (2 fig.12);
- introduzca la llave de tubo (3 fig.12) en la palanca de la cancela;
- gire hacia el sentido indicado en la figura 12, y abra la hoja de la cancela manualmente.

Para el bloqueo:

- coloque nuevamente la hoja en la posición de enganche con la palanca de la cancela;

2) gire la llave de tubo hacia el sentido opuesto de aquel para el desbloqueo y, simultáneamente, empuje la hoja para que se enganche.

## 7. PREPARACIÓN OBRAS DE ALBAÑILERÍA (FIG.13 )

## 8. SECCIÓN DE LOS CABLES (fig.14)

## 9. INSTALACIÓN TIPO (fig.14)

- |  |                              |
|--|------------------------------|
| 1) MOTORREDUCTOR + CAJA DE CIMENTACIÓN | 5) ELECTROCERRADURA          |
| 2) FOTOCÉLULAS EN PILARES              | 6) ANTENA + LUZ INTERMITENTE |
| 3) TOPES PARA BATIENTES                | 7) SELECTOR DE LLAVE         |
| 4) FOTOCÉLULAS EN COLUMNA              | 8) CENTRAL                   |

Para instalaciones con motores 12 Vdc, la sección de los cables del motor es de  $2 \times 2.5 \text{ mm}^2 + 3 \times 0.25 \text{ mm}^2$

## 10. CONEXIONES ELÉCTRICAS

Utilice cables de sección adecuada a la potencia del motor, respetando la normativa vigente (en el R18BENC utilice los cables que aconseja la empresa - cód. M-030000CC50).

### Instalación 230V AC (R30):

- para uno/dos motores, conecte una centralina del tipo D760M/D770M versión más reciente (véase el manual de instrucciones correspondiente para las conexiones);
- conductores de suministro del motor (sec.  $1,5 \text{ mm}^2 \text{ min.}$ );

conductor amarillo-verde= masa

conductor azul o gris= común

conductor negro= fase

conductor marrón= fase

Conecte cerca de la tarjeta el condensador presente en el equipamiento de base en paralelo a las dos fases del motor.

### Instalación 12V DC (R40/L):

- para uno/dos motores conecte una centralina del tipo D749MA versión más reciente (véase el manual de instrucciones correspondiente para las conexiones);

Hilos codificador: blanco, marrón, azul (sec.  $0,5 \text{ mm}^2$ );

Hilos motor: negro, rojo (sec.  $2,5 \text{ mm}^2 \text{ min.}$ );

Verifique que a una maniobra de apertura corresponda la maniobra deseada; en caso contrario invierta la posición de los hilos negro-rojo.

Para las conexiones a la tarjeta de mandos véase el manual de instrucciones.

Le aconsejamos que instale la centralina en un lugar protegido de los agentes atmosféricos o que utilice la cúpula protectora opcional (cód. 750CUP).

**La distancia máxima entre la centralina y el motor no puede superar los 10 - 12 m.**



**Coloque la central de mando (si es externa) cerca de los motores.**



**No coloque los cables de los dispositivos auxiliares dentro de tuberías donde haya otros cables que alimenten grandes cargas o lámparas con arrancador electrónico.**



**Si se instalan pulsadores de mando o indicadores luminosos dentro de habitaciones o de edificios que estén a varios metros de distancia de la misma central, se aconseja desacoplar la señal mediante relé a fin de evitar interferencias inducidas.**

**N.B. QUEDA TERMINANTEMENTE PROHIBIDO EFECTUAR CUALQUIER TIPO DE CONEXIÓN QUE CONLLEVE LA APERTURA DEL MOTOR PORQUE HARÍA CADUCAR LA GARANTÍA, fig. 15/A.**

No pase cables de potencia junto con los cables del motor. Establezca los recorridos más cortos para las líneas de los cables. Se aconseja prever en la instalación un interruptor general, fuera del alcance de personas incapacitadas, que permita cortar la alimentación al motorreductor en el caso de mantenimiento o de inactividad prolongada.

**N.B. ESTÁ TERMINANTEMENTE PROHIBIDO EJECUTAR CUALQUIER TIPO DE CONEXIÓN BAJO TIERRA (EN EL INTERIOR DE LA CAJA DE CIMENTACIÓN O AL NIVEL DE LAS TUBERÍAS - fig. 15/B).**

## 11. ADVERTENCIAS (fig. 15)

- El instalador tiene la tarea de equipar la instalación con todos los accesorios necesarios para un uso correcto y funcional, equipándola además con todos los dispositivos de seguridad o de señalización necesarios para que la automatización respete las diferentes Normas.
- El motorreductor no está previsto para ser sumergido y, tal como indicado en los datos técnicos, tiene un grado de protección IP 65; por lo tanto, se aconseja desaguar correctamente la caja de cimentación con tubos introducidos en los taladros correspondientes.

### RECOMENDACIONES GENERALES

- Adecue la seguridad de la puerta de acuerdo con las Normativa vigente.
- Establezca recorridos cortos para los cables y mantenga separados los cables de potencia de los cables de mando.
- Según la Normativa europea de seguridad, se aconseja montar un interruptor exterior para poder cortar la alimentación en el caso de mantenimiento de la puerta.
- Controle que todos los dispositivos instalados funcionen correctamente.
- Aplique carteles fáciles de leer que informen acerca de la presencia de la puerta motorizada.

## 12. USO

**Está terminantemente prohibido usar el aparato para otros tipos de uso que no sean aquellos indicados.**

Recuerde que la automatización es un dispositivo automático, alimentado con corriente eléctrica; por dicho motivo, úsela con precaución.

En particular, recuerde:

- no tocar el aparato con las manos mojadas;
- cortar la corriente antes de abrir la caja de mandos o el motorreductor;
- no tirar del cable de alimentación para desconectar el enchufe;
- tocar el motor sólo cuando se haya enfriado completamente;
- accionar la cancela sólo cuando sea bien visible;
- efectuar un mantenimiento periódico;
- en el caso de avería, cortar la alimentación y mover la cancela manualmente sólo si fuera posible y seguro. No realizar ninguna reparación y llamar a un técnico autorizado.

## 13. MANTENIMIENTO

El funcionamiento correcto también depende de las condiciones de la cancela; por dicho motivo, describiremos brevemente las operaciones que se deben realizar para conservar una cancela en buenas condiciones.

**ATENCIÓN: ninguna persona, salvo el técnico encargado del mantenimiento, que debe ser un técnico especializado, debe poder accionar la automatización durante el mantenimiento.**

Por lo tanto, se recomienda cortar la alimentación de red, así evitando el peligro de sacudidas eléctricas. En cambio, si fuera necesario mantener la alimentación conectada, se recomienda controlar o desactivar todos los dispositivos de mando (control remoto, botonera, etc.) salvo el dispositivo usado por el técnico del mantenimiento.

### MANTENIMIENTO ORDINARIO

Cada una de las siguientes operaciones debe llevarse a cabo cuando se advierta que es necesario y, de todas maneras, cada 6 meses para uso doméstico (alrededor de 3000 ciclos de trabajo) y cada 2 meses para uso intensivo, por ej.: comunitario (siempre cada 3000 ciclos de trabajo).

Cancela:

- lubrique y engrase los goznes de la cancela.

Instalación de automatización:

- controle que los dispositivos de seguridad funcionen correctamente (deben ser eficaces y accionarse según los modos seleccionados durante la instalación);
- engrase periódicamente con el engrasador el grupo de desbloqueo (fig.16)
- inspeccione periódicamente el interior de la caja de cimentación para controlar que el agua de lluvia salga correctamente y así evitar estancamiento de agua o de otros depósitos (hojas, papeles, etc.).

### MANTENIMIENTO EXTRAORDINARIO O ROTURAS

Si fuera necesario realizar reparaciones importantes de piezas electromecánicas, se recomienda desmontar el componente averiado para poderlo reparar en los talleres por los técnicos del fabricante o por él autorizados.

**NOTA: Se aconseja guardar toda la documentación de la instalación en el interior o cerca de la central.**

## 14. DESGUACE

La eliminación de los materiales se tiene que efectuar respetando las normas vigentes.

En el caso de desguace de la automatización, no existen peligros o riesgos particulares que deriven de la automatización.

En caso de recuperación de los materiales, es oportuno que se separen por tipologías (partes eléctricas - cobre - aluminio - plástico - etc...).

## 15. GARANTÍA: CONDICIONES GENERALES

La garantía de TAU tiene una cobertura de 24 meses a partir de la fecha de compra de los productos (la fecha válida es la que figura en el comprobante de venta, recibo o factura).

La garantía incluye la reparación con sustitución gratuita (franco fábrica TAU: gastos de embalaje y de transporte a cargo del cliente) de las piezas que tuvieran defectos de fábrica o vicios de material reconocidos por TAU.

En el caso de reparación a domicilio, incluso en el período cubierto por garantía, el usuario deberá hacerse cargo de los gastos de desplazamiento a domicilio, más la mano de obra.

**La garantía caduca en los siguientes casos:**

- Si la avería ha sido determinada por una instalación realizada sin respetar las instrucciones dadas por la empresa que se encuentran en el interior de cada embalaje.
- Si no se han utilizado todos los componentes originales TAU para la instalación del automatismo.
- Si los daños han sido causados por catástrofes naturales, modificaciones, sobrecargas de tensión, alimentación incorrecta, reparaciones inadecuadas, instalación incorrecta u otras causas no imputables a TAU.
- Si no se han efectuado los trabajos de mantenimiento periódico por parte de un técnico especializado, según las instrucciones dadas por la empresa que se encuentran en el interior de cada embalaje.
- Usura de los componentes.

La reparación o sustitución de las piezas durante el período de garantía no implican la extensión de la garantía.

En caso de utilización industrial o profesional, o empleo similar, dicha garantía vale 12 meses.

## 1. VERIFICAÇÕES PRELIMINARES

- Leia atentamente as instruções.
- Antes de prosseguir com a instalação, certifique-se de que a estrutura do portão é sólida e apropriada.
- Certifique-se de que em toda a extensão do curso do portão, não existam pontos onde este sofra fricção.
- Cada folha deve ter apenas uma dobradiça, possivelmente eliminando a supérflua no momento da instalação.

**Nota: para total segurança é obrigatório instalar, se não estiverem presentes, os batentes mecânicos (batentes de pavimento) na abertura e fecho, conforme ilustrado nas figuras. 14.**

## 2. DIMENSÕES DO MOTORREDUTOR

- R40/L e R40/L-R – 12/24V d.c. (fig.1)
- R30 – 230V a.c. (fig.2)

## 3. DESCRIÇÃO TÉCNICA

- Motor: 12V DC com encoder para desaceleração durante a abertura e fecho.
- Motor: 230V AC com desaceleração mecânica.
- Redutor: redução de duplo estágio com parafusos sem fim fabricados em aço, coroas fabricadas em bronze e ferro fundido, caixa em alumínio e lubrificação com graxa lubrificante.
- Alavancas de transmissão zincadas.
- Caixa de encastramento em chapa zincada.

### ACESSÓRIOS FORNECIDOS (fig.5)

### FERRAMENTAS NECESSÁRIAS PARA A MONTAGEM (fig.6)

### DIMENSÕES GERAIS COM CAIXA DE ENCASTRAMENTO (fig. 4 - 7)

## 4. INSTRUÇÕES DE MONTAGEM

- 1) Verifique a eficiência dos componentes fixos e móveis da estrutura a automatizar.
- 2) Realizar um buraco no pavimento com base nas dimensões mostradas na fig. 8.
- 3) Coloque a caixa de encastramento dentro do buraco, de forma que o veio soldado à caixa fique alinhado com a dobradiça superior do portão (fig.8).
- 4) Insira dois tubos de drenagem de água usando os orifícios perfurados na caixa (5 fig. 8).

**NOTA: É ABSOLUTAMENTE PROIBIDO LIGAR O TUBO DE DRENAGEM DE ÁGUA A QUALQUER SISTEMA DE ESGOTO DOMÉSTICO OU INDUSTRIAL (ÁGUAS POLUÍDAS). LIGAR EVENTUALMENTE AO SISTEMA DE DRENAGEM DE ÁGUAS PLUVIAIS (ÁGUA LIMPA).**

- 5) Despejar o betão dentro do buraco, em volta da caixa. Ter atenção ao nivelamento da caixa, e que esta deve sobressair 5mm em relação ao nível do piso acabado (= espessura da tampa da caixa).
- 6) Posicione o motorreductor na caixa e fixe-o com as 4 porcas fornecidas com o produto.
- 7) Montar todos os outros componentes periféricos (ver capítulo 10).

### DIAGRAMA DE MONTAGEM (fig.8)

- |   |                                      |
|---|--------------------------------------|
| 1) CAIXA DE ENCASTRAMENTO               | 5) FURO DE PASSAGEM DA CABLAGEM      |
| 2) TAMPA DA CAIXA DE ENCASTRAMENTO      | 6) ALAVANCA DO PORTÃO                |
| 3) PARAFUSOS DE FIXAÇÃO DO MOTORREDUTOR | 7) DISPOSITIVO DE DESBLOQUEIO MANUAL |
| 4) FURO DE DRENAGEM DE ÁGUAS PLUVIAIS   | 8) BURACO PARA ENCASTRAMENTO         |

### LIMITE DE FUNCIONAMENTO (fig.9)

### MONTAGEM DOS COMPONENTES

Após posicionar correctamente a caixa de encastramento (fig.8), monte todos os componentes:

- 1) fixe o motorreductor (4 fig.10) nos parafusos usando as porcas fornecidas, após remover os suportes de borracha vermelhos;
- 2) insira a alavanca do portão no eixo soldado à caixa de encastramento (5 fig.10);
- 3) posicione a biela de transmissão de movimento (6 fig.10) e fixe-a com os freios fornecidos (7 fig.10);
- 4) coloque a tampa da caixa (10 fig.10);
- 5) insira o dispositivo de desbloqueio por manivela (8 fig.10) na alavanca do portão (5 fig.10).

## 5. AJUSTE DO FIM DE CURSO MECÂNICO

Enquanto que o ângulo máximo de abertura das folhas é ajustado através de um fim de curso mecânico externo, a posição de fecho é ajustada internamente através de um parafuso (1 fig.11) posicionado no veio de saída do motorreductor que actua como fim de curso mecânico de fecho. Ajuste o referido parafuso em ambos os motorredutores de modo a otimizar as posições de fecho das folhas.

O ângulo máximo de abertura também pode ser ajustado internamente (3 Fig. 11 - opcional). Ajuste o parafuso (2 Fig. 11) em ambos os motorredutores de modo a ajustar o ângulo de abertura máximo das folhas.

## 6. DESBLOQUEIO MANUAL

Para desbloquear (operação a ser realizada com o motor parado) proceder do seguinte modo:

- 1) Retire a tampa plástica do dispositivo de desbloqueio manual (2 fig.12);
- 2) Insira a chave de desbloqueio (3 fig. 12) no dispositivo de desbloqueio manual;
- 3) Rode a chave de desbloqueio no sentido indicado na fig. 12 e abra a folha do portão manualmente.

Para bloquear proceder do seguinte modo:

- 1) Trazer a folha de volta para a posição de engate com a alavanca do portão;

2) Rode a chave de desbloqueio no sentido oposto ao de desbloqueio e, ao mesmo tempo, empurre o portão para permitir o engate.

## 7. PREPARAÇÃO DE OBRAS DE ALVENARIA (fig.13 )

## 8. SECÇÃO DOS CABOS (fig.14)

## 9. INSTALAÇÃO TIPO (fig.14)

- |  |                        |
|--|------------------------|
| 1) MOTORREDUTOR + CAIXA DE ENCASTRAMENTO | 5) FECHADURA ELÉCTRICA |
| 2) FOTOCÉLULAS EM PILARES                | 6) ANTENA + PIRILAMPO  |
| 3) FIM DE CURSO MECÂNICO DE ABERTURA     | 7) SELECTOR COM CHAVE  |
| 4) FOTOCÉLULAS EM SUPORTES DE COLUNA     | 8) UNIDADE DE CONTROLO |

Para sistemas com motores de 12 Vcc, a secção dos cabos do motor é de  $2 \times 2.5 \text{mm}^2 + 3 \times 0.25 \text{mm}^2$

## 10. LIGAÇÕES ELÉCTRICAS

Utilize cabos eléctricos com uma secção adequada à potência do motor, respeitando as normas aplicáveis (para R40/L utilize os cabos recomendados pelo fabricante cód. M-030000CC50).

### Instalação 230V AC (R30):

- Para um/dois motorreductores, utilize a versão mais recente da unidade de controlo D760M/D770M (consulte o respectivo manual de instruções para ligações eléctricas);
- Condutores de alimentação do motor (secção de 1,5 mm<sup>2</sup> min.);

condutor amarelo/verde = terra

condutor preto = fase

condutor azul ou cinzento = neutro

condutor castanho = fase

Na proximidade dos terminais da unidade de controlo, ligue o condensador fornecido entre as duas fases do motor.

### Sistema 12V DC (R40/L):

- Para um/dois motorreductores, utilize a versão mais recente da unidade de controlo D749MA (consulte o respectivo manual de instruções para ligações eléctricas);

**Cablagem do encoder:** branco, castanho, azul (secção 0,5 mm<sup>2</sup>);

**Cablagem do motor:** preto, vermelho (2,5 mm<sup>2</sup> min.);

Execute uma manobra de abertura e verifique se corresponde à manobra desejada. Caso contrário, inverta a posição dos condutores vermelho-preto de instruções.

É aconselhável instalar a unidade de controlo em local abrigado dos agentes atmosféricos ou usar a pala de protecção opcional (código 750CUP).

**A distância máxima entre a unidade de controlo e o motorreductor não deve exceder 10 a 12 metros.**



**Posicione a unidade de controlo (se externa) na vizinhança imediata dos motorreductores.**



**Evite que os cabos dos dispositivos auxiliares estejam posicionados dentro de tubagens onde existam outros cabos que alimentem grandes cargas ou lâmpadas com arranque electrónico.**



**No caso de se instalarem botões de comando ou luzes de sinalização, no interior de habitações ou prédios que estejam a vários metros de distância da unidade de controlo, é aconselhável desacoplar o sinal por meio de um relé, para evitar perturbações induzidas nos sinais.**

**NOTA É ABSOLUTAMENTE PROIBIDO EXECUTAR QUALQUER TIPO DE LIGAÇÃO ELÉCTRICA QUE COMPREENDA A ABERTURA DA CAIXA DO MOTOR, SOB PENA DE PERDA DA GARANTIA, FIG. 15/A.**

Não ligue os cabos de potência junto aos cabos do motor. Em qualquer caso, escolha os percursos mais curtos para a passagem da cablagem. É também aconselhável instalar um interruptor geral no sistema de alimentação da automação, fora do alcance de crianças ou pessoas com deficiência. Isto permite que a fonte de alimentação seja removida do motorreductor em caso de manutenção ou em caso de inactividade prolongada.

**NOTA É ABSOLUTAMENTE PROIBIDO EXECUTAR QUALQUER TIPO DE LIGAÇÃO ELÉCTRICA SUBTERRÂNEA (DENTRO DA CAIXA DE ENCASTRAMENTO OU AO NÍVEL DAS TUBAGENS - fig. 15/B).**

## 11. ADVERTÊNCIAS (fig. 15)

- Cabe ao instalador equipar o sistema com todas as medidas necessárias para uma utilização correcta e funcional, instalando todos os dispositivos de segurança e/ou sinalização necessários, de modo a cumprir as normas vigentes.
- O motorreductor não se destina a uma utilização submersa e conforme indicado nas especificações técnicas, possui um grau de protecção IP 65. Portanto, é aconselhável drenar correctamente a caixa de encastramento usando tubos inseridos nos orifícios apropriados.

### RECOMENDAÇÕES GERAIS

- Integrar a segurança da porta de acordo com a legislação vigente.
- Escolha percursos curtos para a cablagem e mantenha os cabos de potência separados dos cabos de comando.
- Em conformidade com as normas europeias em matéria de segurança, é aconselhável inserir um interruptor externo para interromper o fornecimento de energia em caso de manutenção do portão.
- Verifique se cada dispositivo instalado é eficiente e eficaz.
- Instale uma sinalética adequada e de fácil leitura que indique a presença da automação.

## 12. UTILIZAÇÃO

**É expressamente proibido usar o aparelho para finalidades diferentes ou em circunstâncias diferentes das mencionadas.**

Recorda-se de que estamos na presença de um dispositivo automático e alimentado por energia eléctrica e portanto, deve ser usado com cautela.

Em particular, recorda-se de:

- Não tocar no aparelho com as mãos molhadas;
- Desligar a fonte de alimentação antes de abrir a caixa de protecção da unidade de controlo e/ou motorreductor;
- Não puxar o cabo de alimentação para desligar da tomada;
- Tocar no motor apenas quando estiver completamente frio;
- Operar o portão somente com visibilidade completa;
- Realizar manutenção periódica;
- Em caso de avaria, desligar a fonte de alimentação e operar manualmente o portão (se possível e seguro). Evitar qualquer intervenção e chame um técnico autorizado.

## 13. MANUTENÇÃO

O bom funcionamento depende também do estado do portão, portanto, descreveremos brevemente as operações a serem realizadas para um portão sempre eficiente.

**ATENÇÃO: nenhuma pessoa, à excepção do técnico de manutenção especializado, deve conseguir comandar o automatismo durante a fase de manutenção.**

Portanto, recomenda-se desligar a alimentação da rede eléctrica, evitando assim o perigo de choques eléctricos. Se, por outro lado, a alimentação da rede eléctrica deva estar obrigatoriamente ligada, é recomendável verificar ou desactivar todos os dispositivos de comando (comandos emissores, botoneiras, etc.), com excepção do dispositivo usado pelo técnico de manutenção.

### MANUTENÇÃO DE ROTINA

Cada uma das seguintes operações deve ser realizada sempre que necessário e a cada 6 meses para uso doméstico (cerca de 3000 ciclos de trabalho), ou a cada 2 meses para uso intensivo, como por exemplo, em condomínios (sempre a cada 3000 ciclos de trabalho).

*Portão:*

- Lubrifique as dobradiças do portão.

*Sistema de automação:*

- Verificar o bom funcionamento dos dispositivos de segurança (devem ser eficazes e intervir de acordo com os métodos seleccionados durante a fase de instalação);
- Lubrificar periodicamente o dispositivo de desbloqueio manual e o veio de rotação com pistola/bomba de lubrificação (fig.16)
- Inspeccionar periodicamente o interior da caixa de encastramento para verificar a correcta drenagem de águas pluviais e evitar a estagnação de água e outros depósitos (folhas, papéis, etc.).

### MANUTENÇÃO EXTRAORDINÁRIA OU QUEBRA

Em caso de necessidade de intervenção aprofundada em componentes electromecânicos, recomenda-se remover o componente onde a avaria está localizada para permitir a reparação em oficina por técnicos especializados do fabricante ou por este autorizados.

**NOTA: Recomendamos que mantenha toda a documentação relacionada com o sistema dentro ou nas imediações da unidade de controlo.**

## 14. ABATE

Todos os materiais devem ser posicionados de acordo com as normas vigentes.

Se a automatização é par ser abatida / destruída não existem riscos associados ao motorreductor.

No caso dos materiais (recupere, repare de acordo com a classificação de lixo ( partes eléctricas – cobre – alumínio – plástico, etc.).

## 15. GARANTIA: CONDIÇÕES GERAIS

A garantia TAU tem uma duração de 24 meses, a contar da data de compra dos produtos (faz prova o documento fiscal, recibo ou factura).

A garantia TAU compreende a reparação com substituição gratuita (à saída de fábrica: embalagem e transporte a cargo do cliente) de componentes que apresentem defeitos de fabrico ou materiais defeituosos reconhecidos pela TAU.

Em caso de intervenção ao domicílio, inclusive no período coberto pela garantia, as despesas de mão-de-obra e transporte serão cobradas ao utilizador.

**A garantia prescreve nos seguintes casos:**

- A avaria tenha sido provocada por uma instalação não executada segundo as instruções dadas pelo fabricante (fornecidas com o equipamento).
- Não tenham sido utilizados componentes de substituição originais TAU na instalação do automatismo.
- Se os danos tenham sido provocados por desastres naturais, adulteração do equipamento, falha na rede eléctrica, alimentação incorrecta, reparações mal executadas, instalação incorrecta ou outras causas não imputáveis à TAU.
- Se a manutenção periódica não tiver sido executada por um técnico especializado e de acordo com as instruções fornecidas pelo fabricante (fornecidas com o equipamento).
- Desgaste devido à normal utilização.

A reparação ou a substituição de componentes durante o período de garantia, não implica a extensão da garantia.

Em caso de utilização industrial ou profissional ou de utilização semelhante, a garantia é válida por 12 meses.

KIT APERTURA ANTA FINO A 180° CON TENDICATENA

DOOR OPENING KIT UP TO 180° WITH CHAIN TENSIONER

SATZ ZUR FLÜGELÖFFNUNG BIS 180° MIT KETTENSPELLER

KIT OUVERTURE VANTAIL JUSQU'À 180° AVEC LE TENDEUR DE CHAÎNE

KIT APERTURA DE HOJA HASTA 180° CON TENSOR DE CADENA

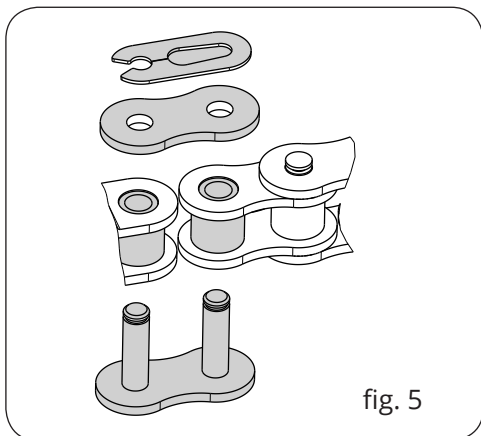
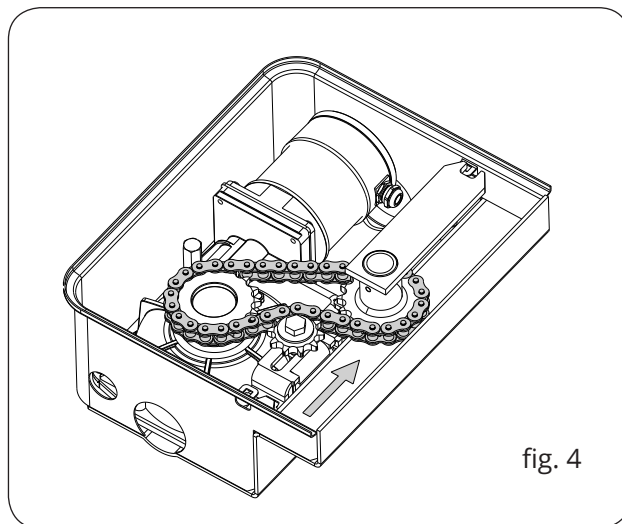
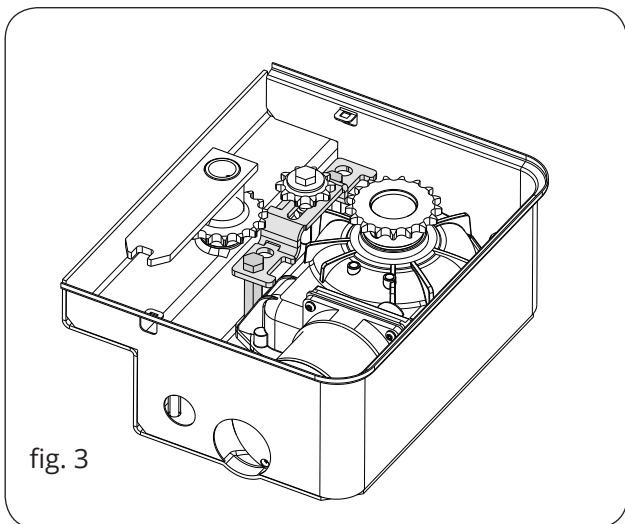
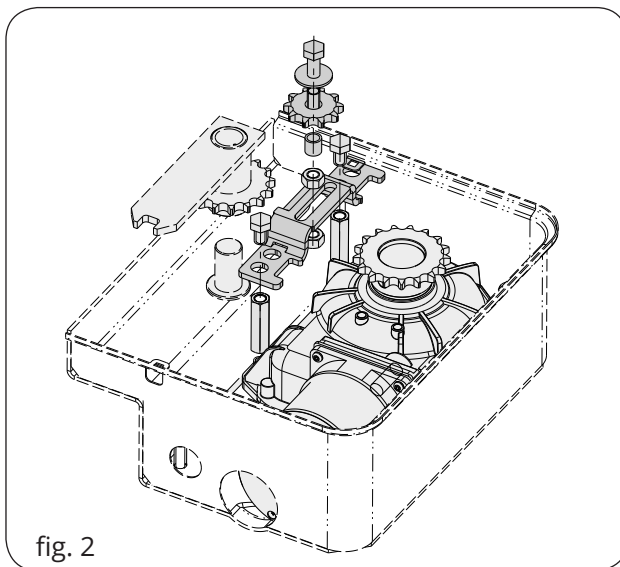
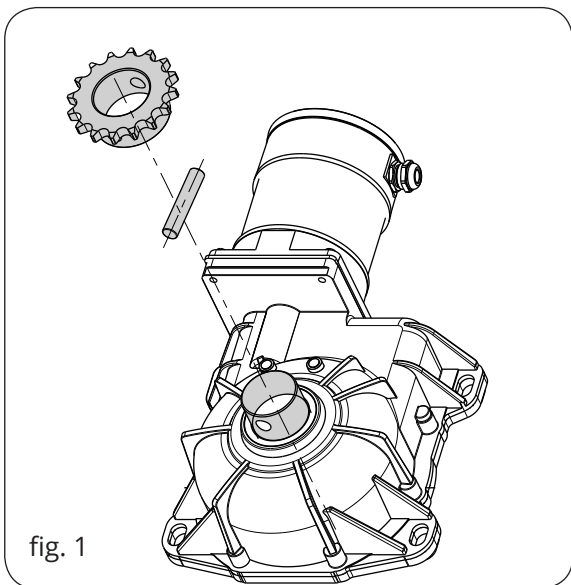

**DICHIARAZIONE DI INCORPORAZIONE DEL COSTRUTTORE**  
(ai sensi della Direttiva Europea 2006/42/CE All. II.B)

Fabbricante: TAU S.r.l.  
Indirizzo: Via E. Fermi, 43 - 36066 Sandrigo (Vi) - ITALIA

**Dichiara** sotto la propria responsabilità che il prodotto:  
realizzato per il movimento automatico di:  
per uso in ambiente:  
completo di:  
*Attuatore elettromeccanico*  
*Cancelli a Battente*  
*Residenziale / Condominiale*  
-  
Modello: R30 - R40  
Tipo: R30 - R30L - R40 - R40L - R40R - R40L-R  
Numero di serie: VEDI ETICHETTA ARGENTATA  
Denominazione commerciale: AUTOMAZIONE PER CANCELLI A BATTENTE

È realizzato per essere incorporato su una chiusura (*cancello a battente*) o per essere assemblato con altri dispositivi al fine di movimentare una tale chiusura per costituire una macchina ai sensi della Direttiva Macchine 2006/42/CE.

**Dichiara** inoltre che questo prodotto è conforme ai requisiti essenziali di sicurezza delle seguenti ulteriori direttive CEE:

- **2014/35/EU Direttiva Bassa Tensione**
- **2014/30/EU Direttiva Compatibilità Elettromagnetica**

Dichiara inoltre che **non è consentito mettere in servizio il macchinario** fino a che la macchina in cui sarà incorporato o di cui diverrà componente sia stata identificata e ne sia stata dichiarata la conformità alle condizioni della Direttiva 2006/42/CE.

Sono applicate le seguenti norme e specifiche tecniche:  
EN 61000-6-2; EN 61000-6-3; EN 60335-1; EN 300 220-2 V2.4.1; EN 12453:2000; EN 12445:2000; EN 60335-2-103

Si impegna a trasmettere, su richiesta adeguatamente motivata delle autorità nazionali, informazioni pertinenti sulle quasi-macchine.

Sandrigo, 09/10/2017

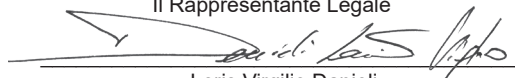
Il Rappresentante Legale  
  
Loris Virgilio Danieli

Nome e indirizzo della persona autorizzata a costituire la documentazione tecnica pertinente:  
Loris Virgilio Danieli - via E. Fermi, 43 - 36066 Sandrigo (Vi) Italia

---

**MANUFACTURER'S DECLARATION OF INCORPORATION**  
(in accordance with European Directive 2006/42/EC App. II.B)

Manufacturer: TAU S.r.l.  
Address: Via E. Fermi, 43 - 36066 Sandrigo (Vi) - ITALY

**Declares** under its sole responsibility, that the product:  
designed for automatic movement of:  
for use in a:  
complete with:  
*Electromechanical actuator*  
*Swing Gates*  
*Residential / Communities*  
-

Model: R30 - R40  
Type: R30 - R30L - R40 - R40L - R40R - R40L-R  
Serial number: SEE SILVER LABEL  
Commercial name: AUTOMATION FOR SWING GATES

Has been produced for incorporation on an access point (*swing gate*) or for assembly with other devices used to move such an access point, to constitute a machine in accordance with the Machinery Directive 2006/42/EC.

**Also declares** that this product complies with the essential safety requirements of the following EEC directives:

- **2014/35/EU Low Voltage Directive**
- **2014/30/EU Electromagnetic Compatibility Directive**

Also declares that **it is not permitted to start up the machine** until the machine in which it is incorporated or of which it will be a component has been identified with the relative declaration of conformity with the provisions of Directive 2006/42/EC.

The following standards and technical specifications are applied:  
EN 61000-6-2; EN 61000-6-3; EN 60335-1; EN 300 220-2 V2.4.1; EN 12453:2000; EN 12445:2000; EN 60335-2-103

The manufacturer undertakes to provide, on sufficiently motivated request by national authorities, all information pertinent to the quasi-machinery.

Sandrigo, 09/10/2017

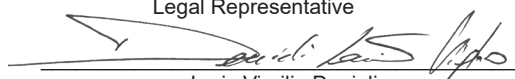
Legal Representative  
  
Loris Virgilio Danieli

Name and address of person authorised to draw up all pertinent technical documentation:  
Loris Virgilio Danieli - via E. Fermi, 43 - 36066 Sandrigo (Vi) Italy



**INTEGRIERUNGSERKLÄRUNG DES HERSTELLERS**  
(gemäß der Europäischen Richtlinie 2006/42/EG Anl. II.B)

Hersteller: TAU S.r.l.  
Adresse: Via E. Fermi, 43 - 36066 Sandrigo (Vi) - ITALY

**Erklärt** unter seiner Haftung, dass das Produkt:  
für die automatische Bewegung von:  
für eine Anwendung:  
Einschließlich:

*Elektromechanischer Antrieb*  
*Drehtore*  
*Privat / Gewerbe*  
-

Modell: R30 - R40  
Typ: R30 - R30L - R40 - R40L - R40R - R40L-R  
Seriennummer: SIEHE SILBERETIKETTE  
Handelsbezeichnung: DREHTORANTRIEB FÜR PRIVAT UND GEWERBE

ausgeführt wurde, um in einen Verschluss integriert zu werden (*Drehtore*) oder um mit anderen Vorrichtungen kombiniert zu werden, um diesen Verschluss zu bewegen, und somit gemäß der Maschinenrichtlinie 2006/42/EG eine Maschine darstellt.

**Außerdem erklärt er**, dass dieses Produkt den grundsätzlichen Sicherheitseigenschaften der folgenden Richtlinien EWG entspricht:

- **2014/35/EU Niederspannungsrichtlinie**
- **2014/30/EU Richtlinie für elektromagnetische Kompatibilität**

Außerdem wird erklärt, dass **es nicht zugelassen ist, die Vorrichtung in Betrieb zu setzen**, bis die Maschine, in die sie integriert wird oder deren Bestandteil sie sein wird, identifiziert und die Konformität gegenüber dem Inhalt der Richtlinie 2006/42/EG erklärt wurde.

Die folgenden Normen und technische Verzeichnisse wurden angewandt:

EN 61000-6-2; EN 61000-6-3; EN 60335-1; EN 300 220-2 V2.4.1; EN 12453:2000; EN 12445:2000; EN 60335-2-103

Er verpflichtet sich, auf ausdrücklichen Wunsch der nationalen Behörden, Informationen über die Fastmaschinen zu übersenden.

Sandrigo, 09/10/2017

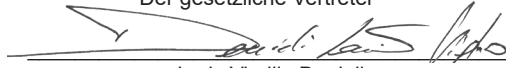
Der gesetzliche Vertreter  
  
Loris Virgilio Danieli

Name und Adresse der beauftragten Person zur Vorlegung der zugehörigen technischen Unterlagen:

Loris Virgilio Danieli - via E. Fermi, 43 - 36066 Sandrigo (Vi) Italy

---

**DÉCLARATION D'INCORPORATION DU FABRICANT**  
(conformément à la Directive européenne 2006/42/CE Annexe II.B)

Fabricant : TAU S.r.l.  
Adresse : Via E. Fermi, 43 - 36066 Sandrigo (Vi) - ITALY

**Déclare** sous sa propre responsabilité que le produit :  
réalisé pour le mouvement automatique de :  
pour l'utilisation en milieu :  
muni de :

*Vérin électromécanique*  
*Portails à Battant*  
*Résidentiel / Intensif*  
-

Modèle : R30 - R40  
Type : R30 - R30L - R40 - R40L - R40R - R40L-R  
Numéro de série : VOIR ÉTIQUETTE ARGENTÉE  
Appellation commerciale : AUTOMATISME POUR PORTAILS À BATTANT

est réalisé pour être incorporé sur une fermeture (*portail à battant*) ou pour être assemblé avec d'autres dispositifs afin de manœuvrer cette fermeture pour constituer une machine au sens de la Directive Machines 2006/42/CE.

**Déclare** d'autre part que ce produit est conforme aux exigences essentielles de sécurité des directives CEE suivantes :

- **2014/35/EU Directive Basse Tension**
- **2014/30/EU Directive Compatibilité Électromagnétique**

Le Fabricant déclare également qu'il **n'est pas permis de mettre en service l'appareil** tant que la machine dans laquelle il sera incorporé ou dont il deviendra composant n'a pas été identifiée et que sa conformité aux conditions de la Directive 2006/42/CE n'a pas été déclarée.

Les normes et les normes suivantes sont appliquées:

EN 61000-6-2; EN 61000-6-3; EN 60335-1; EN 300 220-2 V2.4.1; EN 12453:2000; EN 12445:2000; EN 60335-2-103

Il s'engage à transmettre, sur demande dûment motivée des autorités nationales, des informations pertinentes sur les quasi-machines.

Sandrigo, 09/10/2017

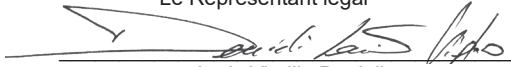
Le Représentant légal  
  
Loris Virgilio Danieli

Nom et adresse de la personne autorisée à constituer la documentation technique pertinente :

Loris Virgilio Danieli - via E. Fermi, 43 - 36066 Sandrigo (Vi) Italy

**DECLARACIÓN DE INCORPORACIÓN DEL FABRICANTE**  
**(de acuerdo con la Directiva Europea 2006/42/CE Adj. II.B)**

Fabricante: TAU S.r.l.  
Dirección: Via E. Fermi, 43 - 36066 Sandrigo (Vi) - ITALY

**Declara** bajo su propia responsabilidad que el producto:  
fabricado para el movimiento automático de:  
para uso en ambiente:  
equipado con:

*Actuador electromecánico*  
*Puertas Batientes*  
*Residencial / Comunidades*  
-

Modelo: R30 - R40  
Tipo: R30 - R30L - R40 - R40L - R40R - R40L-R  
Número de serie: VÉASE ETIQUETA PLATEADA  
Denominación comercial: AUTOMATIZACIÓN PARA PUERTAS BATIENTES

Se ha realizado para incorporarlo a un cierre (*puerta batiente*) o para montarlo con otros dispositivos con el objetivo de desplazar el cierre y formar una máquina de acuerdo con la Directiva Máquinas 2006/42/CE.

**Declara** también que este producto cumple con los requisitos esenciales de seguridad de las siguientes posteriores directivas CEE:  
- **2014/35/EU Directiva Baja Tensión**  
- **2014/30/EU Directiva Compatibilidad Electromagnética**

Declara además que **no está permitido poner en servicio la maquinaria** hasta que la máquina en la que se incorporará o de la que se convertirá en componente se haya identificado y se haya declarado la conformidad a las condiciones de la Directiva 2006/42/CE.

Se aplican las siguientes normas y reglas:  
EN 61000-6-2; EN 61000-6-3; EN 60335-1; EN 300 220-2 V2.4.1; EN 12453:2000; EN 12445:2000; EN 60335-2-103.

Se compromete a transmitir, si las autoridades nacionales así lo solicitarán de forma motivada, informaciones referentes a las casi-máquinas.

Sandrigo, 09/10/2017

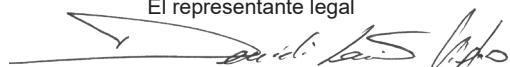
El representante legal  
  
Loris Virgilio Danieli

Nombre y dirección de la persona autorizada a entregar la documentación técnica pertinente:  
Loris Virgilio Danieli - via E. Fermi, 43 - 36066 Sandrigo (Vi) Italia

---

**DECLARAÇÃO DE INCORPORAÇÃO DO FABRICANTE**  
**(Conforme directiva europeia 2006/42/CE Anexo II.B)**

Fabricante: TAU S.r.l.  
Endereço: Via E. Fermi, 43 - 36066 Sandrigo (Vi) - ITALY

**Declara** sobre sua responsabilidade que o produto:  
Concebido para o movimento automático de:  
Para utilização em ambiente:  
Equipado com:

*Motorreductor electromecânico*  
*Portões de Batente*  
*Residencial / Condomínio*  
-

Modelo: R30 - R40  
Tipo: R30 /R30L/ R40/ R40L /R40R / R40L-R  
Número de série: VER ETIQUETA PRATEADA  
Denominação comercial: AUTOMATISMO PARA PORTÕES DE BATENTE

Foi produzido para incorporação de um ponto de acesso (portão de batente) ou para a montagem com outros dispositivos usados para mover tal ponto de acesso, para constituir uma máquina em acordo com a Directiva de Máquinas 2006/42/CE.

Também **declara** que este produto cumpre com os requisitos essenciais de segurança das seguintes directivas CEE:  
- **2014/35/EU Directiva de Baixa Voltagem**  
- **2014/30/EU Directiva de Compatibilidade Electromagnética**  
e, onde requerido, com a Directiva:  
- **2014/53/EU Equipamentos rádio e terminais de telecomunicações rádio**

Também declara que **não é permitido colocar em serviço o aparelho** até que a máquina na qual ele será incorporado ou se tornar componente não estiver identificado e que a sua conformidade à Directiva 2006/42/CE não seja declarada.

São aplicadas as seguintes normas e especificações técnicas:  
EN 61000-6-2; EN 61000-6-3; EN 60335-1; EN 12453:2000; EN 12445:2000; EN 60335-2-103.

O fabricante compromete-se a fornecer, em requerimento devidamente fundamentado pelas autoridades nacionais, toda a informação pertinente sobre as quase máquinas.

Sandrigo, 05/06/2018

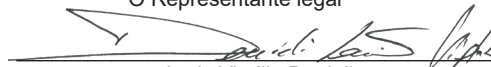
O Representante legal  
  
Loris Virgilio Danieli

Nome e endereço da pessoa autorizada a constituir a documentação técnica pertinente:  
Loris Virgilio Danieli - via E. Fermi, 43 - 36066 Sandrigo (Vi) Italia





Via Enrico Fermi, 43 - 36066 Sandrigo (VI) - Italy  
Tel +39 0444 750190 - Fax +39 0444 750376  
info@tauitalia.com - www.tauitalia.com



Foglietto illustrativo  
CARTA - Raccolta differenziata. Segui le indicazioni del tuo comune. (N.B.: togliere i punti metallici)

*Instruction leaflet*  
*PAPER - Waste separation. Follow the instructions of your city hall. (Note: remove the staples)*